

火灾报警系统 (FAS) 与环境监控系统 (BAS) 维护员初级业务模型

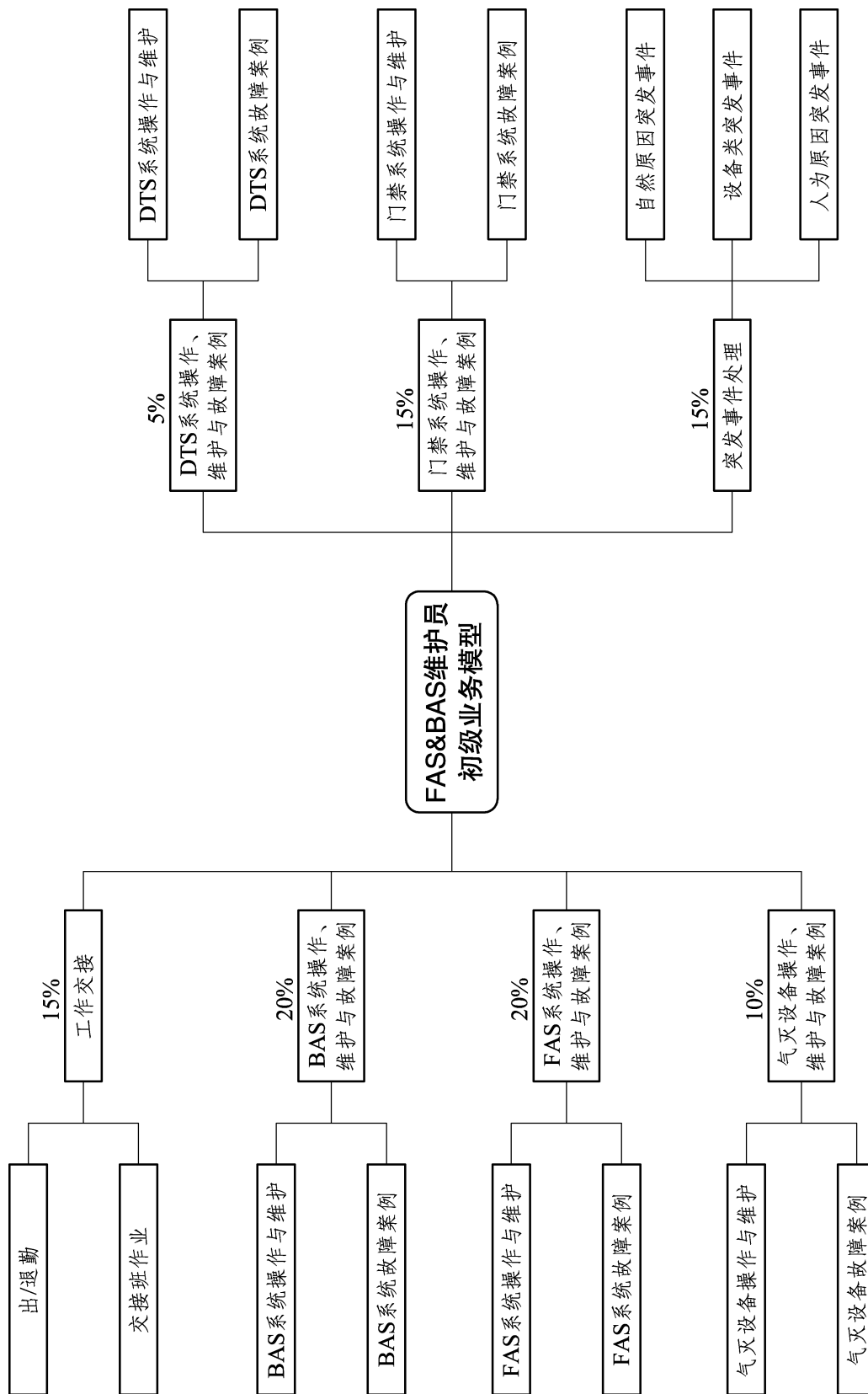

火灾报警系统 (FAS) 与环境监控系统 (BAS) 维护员中级业务模型

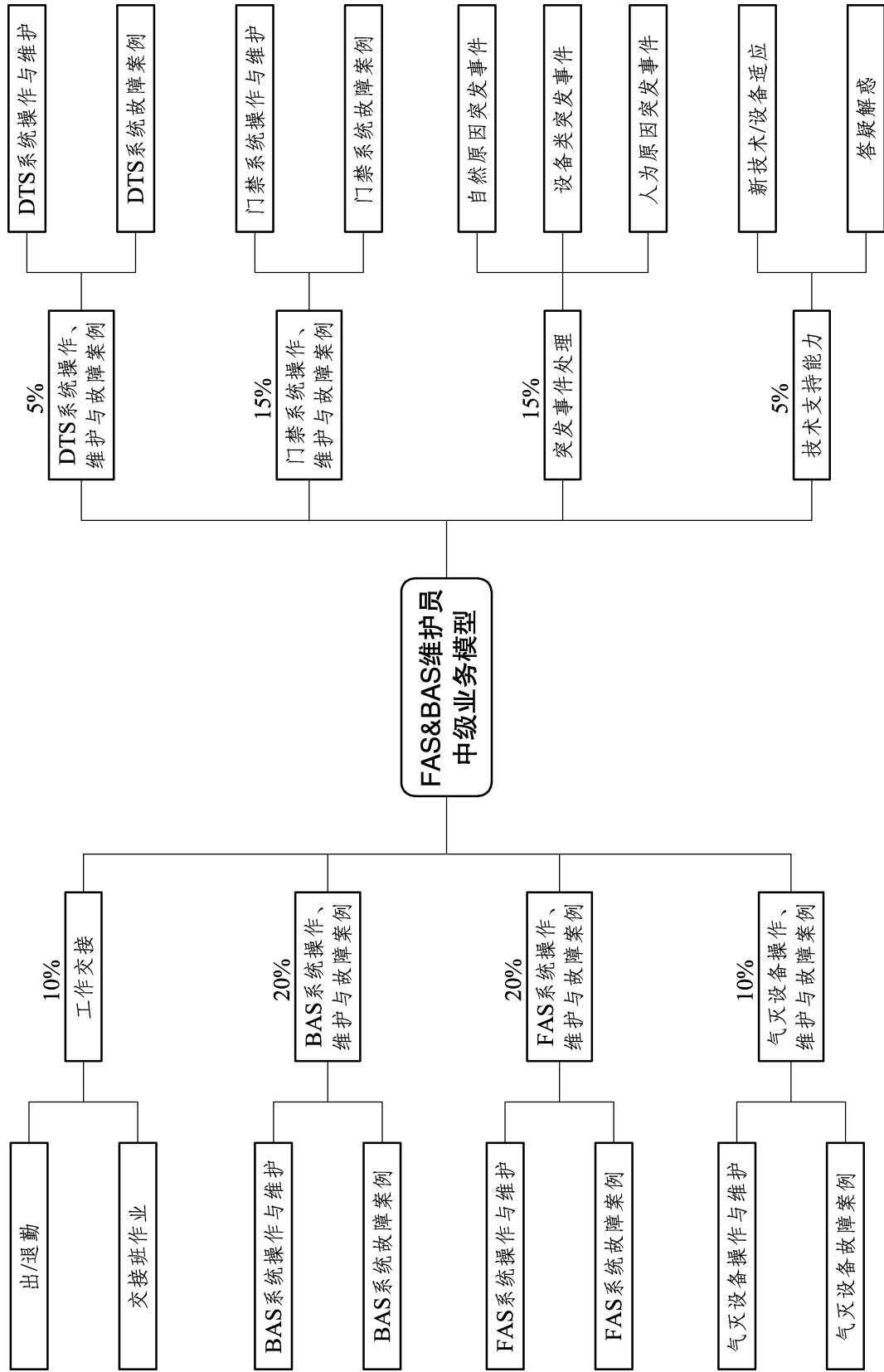



模块一 工作交接

案例导学

假如你刚参加工作，是一名火灾报警系统（FAS）与环境监控系统（BAS）维护员。通过一段时间的学习，初步掌握了自己的工作内容和班组运作的模式：分白班、夜班等不同的排班方式。但是在白班、夜班交替，人员交接班的时候，如何办理出/退勤手续？有什么内容需要交代给接班的人员？具体需要怎么交接？通过本模块的学习，与交接班相关的问题可以得到解决。

学习目标

- (1) 掌握办理出/退勤手续的流程。
- (2) 掌握对当班工作完成情况的检查方法。
- (3) 掌握前期故障闭环情况的核实方法。
- (4) 掌握遗留问题的情况跟踪方法。
- (5) 掌握对故障进行跟踪记录、填写故障跟踪表的技能。
- (6) 掌握填写交接班工作记录本的方法。

技能目标

- (1) 按规定办理出/退勤手续。
- (2) 检查并核实当班工作完成情况、遗留故障和问题闭环情况。
- (3) 会正确填写故障跟踪记录和交接班工作记录本。

任务一 出/退勤



相关知识

出/退勤是 FAS&BAS 维护员最基本的一项日常工作，要求员工能按规定办理出/退勤手续；着装规范，备品齐全，确认命令；通知及作业注意事项；领、还工器具备品；填写工作日志；汇报当班的故障闭环情况。



任务实施

- (1) 能按规定办理出勤手续，做好班前预想。
 - ① 班前预想的内容包括安全注意事项、当天工作安排。
 - ② 安全预想要与当天工作相对应，杜绝形式化。
 - ③ 班前预想应按照工作内容、安排人员、该项工作所注意的安全注意事项的形式填写。
- (2) 能按规定办理退勤手续，做好班后总结。
 - ① 班后总结包括当日安全状况和当日工作情况。
 - ② 安全状况主要指当天工作中的各环节是否按照安全要求执行，包括劳保用品的使用是否到位。
 - ③ 当日工作情况包括当天人员安排的总结和当日工作情况的总结。
 - ④ 总结是根据工班长以及其他人员复查后的实际情况来写。
- (3) 着装规范，按规定穿着维修服。
- (4) 根据当班工作内容准备工器具和备品备件。
- (5) 能确认当班工作任务及内容。
 - ① 工作内容包括当天的检修工作、培训、会议等，要详细记录当天的工作。
 - ② 工作内容要与相关的检修台账、会议台账、检查台账等相对应，要有相应的体现。
 - ③ 工作内容应说明作业的具体内容，如作业人员、时间（包括开始时间和结束时间）、作业完成情况、作业中出现的问题。
- (6) 能根据作业内容熟练掌握请、销点流程。
- (7) 作业前能进行安全预想和执行应急措施，不能违章作业。
- (8) 能按规定领用工器具和备品备件。
- (9) 能按规定对更换的故障品进行登记。
- (10) 能按规定填写工作日志。
- (11) 能按规定汇报当班的故障闭环情况。
- (12) 注意事项。
 - ① 工作前预想联系、登记、检修准备、防护措施是否妥当；工作中预想有无漏检、漏修和只检不修造成妨害的可能；工作后预想是否检和修都彻底，复查试验，加封加锁，确认消记手续是否完备。
 - ② 事故原因分析不清不放过；没有防范措施不放过；事故责任者没有受到严肃处理不放过；广大员工没有受到教育不放过。
 - ③ 工作示意图见图 1.1。



图 1.1 工作示意图



任务评价

根据以上学习内容，评价自己对本任务内容的掌握程度，在下表相应空格里打“√”。

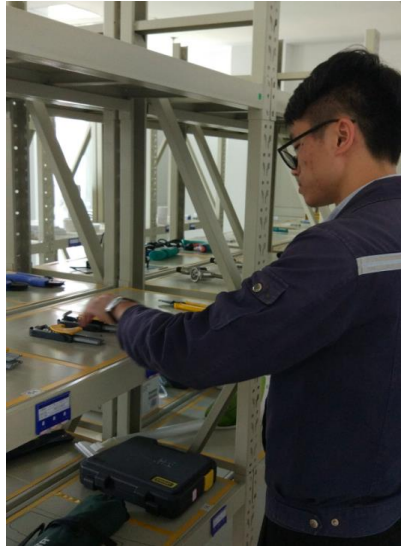
评价内容	差	合格	良好	优秀
对班前预想、班后总结的掌握程度				
对着装、工器具准备的掌握程度				
对请、销点流程的掌握程度				
对工作日志填写的掌握程度				
学习中存在的问题或感悟				

任务二 交接班作业



相关知识

工作交接是 FAS&BAS 维护员日常工作的一项重要组成部分，要求交接班人员明确当班工作的完成情况、遗留故障和问题的闭环情况，并正确填写故障跟踪记录和交接班工作记录本。交办人员要认真把每项工作都交代清楚，接班人员要认真核实交班人员交代的各项工作，做好跟踪，并安排好自己当班的工作。



任务实施

- (1) 当班人员提前 15 min 准备交接工作。
- (2) 接班人员能对当班工作完成情况进行检查。
- (3) 接班人员向当班人员核实前期故障闭环情况。
- (4) 当班人员对遗留问题情况进行交接。
- (5) 接班人员对遗留问题继续跟踪处理、闭环。
- (6) 当班人员按规定填写故障跟踪记录。
- (7) 能按规定填写故障跟踪表，包括作业安全预想和应急处理措施。
- (8) 当班人员发现带故障号的故障后通知专业组组长，及时联系专业人员前去处理。
- (9) 能按规定填写交接班记录本。
 - ① 及时传达上级指示。
 - ② 贯彻有关的作业规程或安全技术措施。
 - ③ 交接相关故障处理问题。
 - ④ 安排下一班次的工作内容及注意事项。
- (10) 将交接班记录本交接给接班人员，交接时向接班人员强调安全作业意识和规范。
- (11) 注意事项。

- ① 对正在使用中的设施设备，未经授权的不动；对设施设备性能、状态不清楚的不动。
- ② 工作完了，不彻底试验好不离；影响正常使用的设施设备缺点未修好前不离（一时克服不了的缺点，应先停用后修复）；发现设施设备有异状，未查清原因不离（当班人员提前 15 min 准备交接工作）。

图 1.2 是交接班示意图。



图 1.2 交接班示意图



任务评价

根据以上学习内容，评价自己对本任务内容的掌握程度，在下表相应空格里打“√”。

评价内容	差	合格	良好	优秀
对交接班流程的掌握程度				
对故障填写的熟练程度				
对交接班记录本的熟练填写				
学习中存在的问题或感悟				

模块训练



任务训练单

班级：

姓名：

训练时间：

任务训练单	交接班相关内容
任务目标	熟悉出/退勤、交接班内容，掌握所需的技能要求
任务训练	对出/退勤、交接班作业进行训练
任务训练一 (说明：总结作业流程，并在实训室进行实操训练完成实操训练)	
任务训练二 (说明：总结作业流程，并在实训室进行实操训练完成实操训练)	
任务训练的其他说明或建议：	
指导老师评语：	

任务完成人签字：

日期： 年 月 日

指导老师签字：

日期： 年 月 日



模块小结

本模块讲述了 FAS&BAS 出/退勤和交接班作业的主要内容及相关台账的填写。

通过本模块的训练，使 FAS&BAS 维护员掌握出/退勤手续、交接班时检查并核实当班工作的完成情况、遗留故障和问题闭环情况，并会正确填写故障跟踪记录和交接班工作记录本。



模块自测

简答题

1. 在进行生产交接班时，交班人员应向接班人员交清哪些项目？
2. 如何填写故障跟踪记录？
3. 当班人员发现带故障号故障时该如何处理？

