

环控维修员初级业务模型

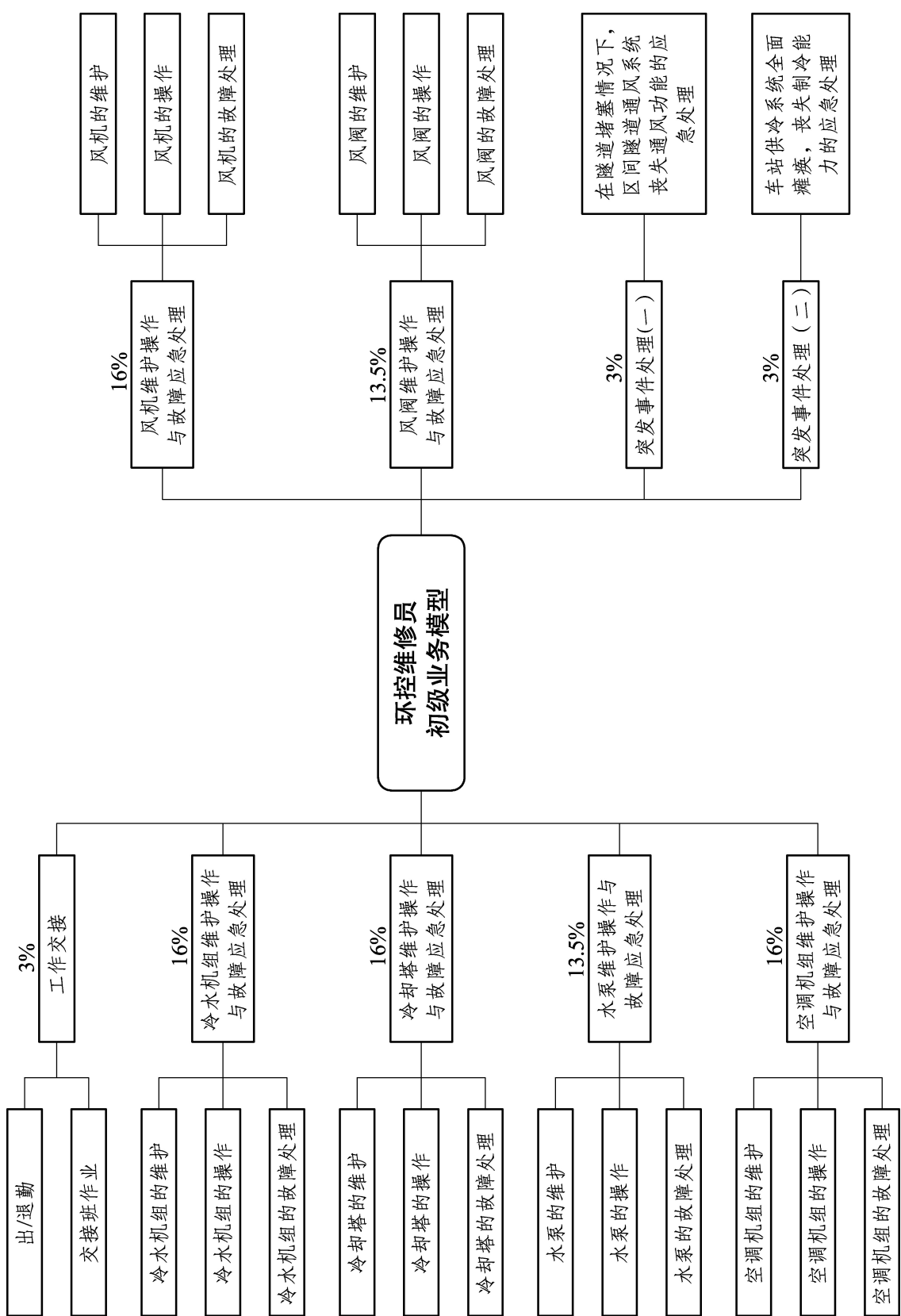

环控维修员中级业务模型

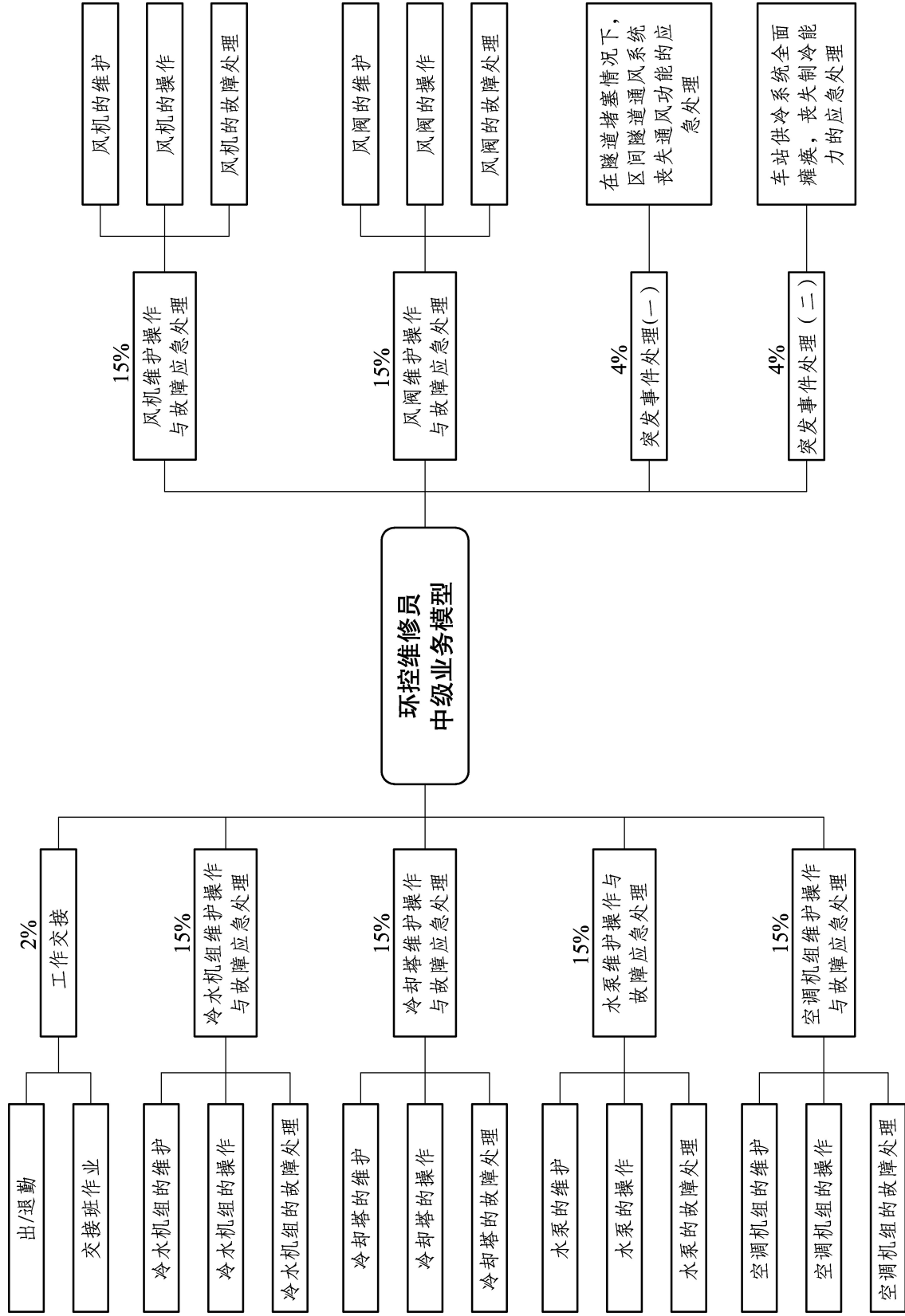

模块一 工作交接

案例导学

小明是地铁公司的一位普通职员。早上9点前，小明穿着工作服、劳保用品，乘坐地铁来到自己所在工班的车站，并在车站考勤点处打卡上班。来到工班后，小明在工班长的安排下，开始了一天的工作。

那么小明每天是如何开展工作的呢？地铁公司环控维修员的工作每天又是如何有条不紊地运转起来的呢？以上问题可以通过本模块的学习得到答案。

学习目标

- (1) 掌握出/退勤、交接班办理流程及注意事项。
- (2) 掌握出/退勤、交接班办理台账的填写要求及注意事项。

技能目标

- (1) 能够独立完成出/退勤、交接班作业。
- (2) 能够正确填写出/退勤、交接班相关台账。

任务 出/退勤及交接班作业



相关知识

一、交接班制度

(1) 交接班是岗位责任制大检查。接班者需提前 15 min 到达岗位，做好上班准备，办理交接班事宜。

(2) 交接班必须严肃认真，按下列内容进行交班。

- ① 设备运转情况及注意事项；
- ② 设备运转记录；
- ③ 事故及故障发生和处理情况；
- ④ 本班尚未处理完的事情；
- ⑤ 公用工具、防护用品及环境卫生；
- ⑥ 上级领导布置的任务及注意事项。

(3) 未经接班者同意，交班人员不得离开岗位。在交接班时要做到“三不交、不接”。

- ① 存在问题不明，不交、不接；
- ② 能处理完的工作未处理完，不交、不接；
- ③ 工具、用具不清，清洁卫生工作不好，不交、不接。

(4) 接班者既要认真严肃，又要发扬风格，共同做好交接班手续。

(5) 责任。

① 接班后发生的事故及故障，由接班者负责；

② 交接班期间发生的事故，由交班、接班者共同负责；

③ 由于交班不清，而在接班后造成的事故，应由交班者负主要责任；如交班者在交班时有意隐瞒本班发生的事故或事故（设备）隐患而在接班后发生事故，应由交班者负全部责任；

- ④ 严禁在非生产岗位上交接班；
- ⑤ 必须做好交接班记录，由交接班者签字。

二、出/退勤业务活动

- (1) 办理出勤手续；
- (2) 着装规范，备品齐全；
- (3) 工作报备及填写台账；
- (4) 办理退勤手续；
- (5) 汇报当班的作业完成情况；
- (6) 填写设备作业相关台账；
- (7) 检查他人劳保用品穿戴、台账填写情况。

三、交接班作业业务活动

- (1) 交接班双方人员必须做好交接班的准备工作；
- (2) 查看相关设备运行记录表；
- (3) 介绍运行状况和方式以及设备巡检、维修、变更情况；
- (4) 做好中心故障记录；
- (5) 检查设备状况；
- (6) 相关工班工器具、仪器、仪表清点移交。



任务实施

一、出/退勤

(一) 出 勤

- (1) 准时到指定值班点进行打卡考勤；
- (2) 着装规范，工器具携带齐全；
- (3) 与值班组长进行工作报备；
- (4) 对交班人填写的《中心交接班记录本》中描述的设备工作情况及其他需要说明情况进行确认并签字。

(二) 退 勤

- (1) 与接班人交接完工作后在值班点进行退勤打卡；
- (2) 归还工班工器具及仪器、仪表；
- (3) 汇报当班的运营情况；
- (4) 填写相关设备巡检、保养、故障维修台账；
- (5) 填写好《中心交接班记录本》，并与接班人确认签字；
- (6) 参加早班会，掌握全天工作任务、注意要点、安全须知；
- (7) 班务整顿、保持 6S 工作；
- (8) 参加晚班会，总结全天工作情况、注意要点、安全通报；
- (9) 班务整顿、工器具和物料整理；
- (10) 知晓夜间检修作业任务，领取施工作业令，施工准备。

二、交接班作业

- (1) 交接班双方人员必须做好交接班准备工作，准时进行交班；
- (2) 查看相关设备运行记录表；
- (3) 说明运行状况和方式，以及设备巡检、维修、变更情况；
- (4) 做好中心故障记录；
- (5) 检查设备状况；
- (6) 相关工班工器具、物料清点移交。



任务评价

根据以上学习内容，评价自己对本任务内容的掌握程度，在下表相应空格里打“√”。

评价内容	差	合格	良好	优秀
对出/退勤、交接班作业的流程办理及台账填写掌握程度				
学习中存在的问题或感悟				



模块训练



任务训练单

班级：

姓名：

训练时间：

任务训练单	工作交接相关作业
任务目标	掌握工作交接作业流程，能进行工作交接作业，能进行工作交接当中的事务处理，并能够进行工作交接台账的正确填写
任务训练	请从下列任务中选择其中的两个进行训练： 出/退勤的工作流程、出/退勤的业务活动、交接班作业实际事务操作、交接班台账的规范要求
任务训练一 (说明：总结作业流程，并在实训室进行实操训练或者在现场实际设备上完成实操训练)	
任务训练二 (说明：总结作业流程，并在实训室进行实操训练或者在现场实际设备上完成实操训练)	
任务训练的其他说明或建议：	
指导老师评语：	
任务完成人签字：	日期： 年 月 日

指导老师签字：

日期： 年 月 日