

# 网络新闻评论

( 智媒体版 )

主 编 梅 红

副主编 吴 军 刘 爽

西南交通大学出版社

成 都 ·

---

图书在版编目 ( C I P ) 数据

网络新闻评论 : 智媒体版 / 梅红主编. — 成都 :  
西南交通大学出版社, 2022.6  
ISBN 978-7-5643-8744-0

I. ①网… II. ①梅… III. ①互联网络—新闻学—传  
播学—高等学校—教材 IV. ①G210.7

中国版本图书馆 CIP 数据核字 (2022) 第 104027 号

---

Wangluo Xinwen Pinglun

(Zhimeiti Ban)

网络新闻评论  
(智媒体版)

主编 梅 红

---

责任编辑	李 欣
封面设计	原谋书装
出版发行	西南交通大学出版社 (四川省成都市金牛区二环路北一段 111 号 西南交通大学创新大厦 21 楼)
发行部电话	028-87600564 028-87600533
邮 政 编 码	610031
网 址	<a href="http://www.xnjdcbs.com">http://www.xnjdcbs.com</a>
印 刷	四川煤田地质制图印刷厂
成品尺寸	185 mm × 260 mm
印 张	14.25
字 数	278 千
版 次	2022 年 6 月第 1 版
印 次	2022 年 6 月第 1 次
书 号	ISBN 978-7-5643-8744-0
定 价	45.00 元

---

课件咨询电话: 028-81435755

图书如有印装质量问题 本社负责退换

版权所有 盗版必究 举报电话: 028-87600562

2018年发布的《教育部 中共中央宣传部关于提高高校新闻传播人才培养能力实施卓越新闻传播人才教育培养计划2.0的意见》(教高〔2018〕7号)明确指出:

“以习近平总书记关于新闻舆论工作的重要论述为指导,深入贯彻落实‘中共中央关于加强和改进党的新闻舆论工作的意见’,加强和改进高等学校新闻传播专业建设,建设中国特色、世界水平的一流新闻传播专业。全面落实立德树人根本任务,坚持马克思主义新闻观,用中国特色社会主义新闻理论教书育人,培养造就一大批具有家国情怀、国际视野的高素质全媒体复合型专家型新闻传播后备人才。”新闻评论作为新闻传播专业的核心课程,也必须与时俱进,在教授理论的同时,加强实践教育。按照教育部《普通高等学校本科专业类教学质量国家标准》的要求,新闻传播类专业要加强与行业之间的联系,建设一批相对稳定的校外实践教学基地,以满足学生的实践教学需要;调动和利用各种资源建设大学生科技园、大学生创业园、创业孵化基地和小微企业创业基地,为学生创业提供资金支持与政策保障。可见,新闻传播类课程越来越重视理论和实践的结合,越来越突出应用文科的特点。



新闻评论教育教学  
概述一

在技术的推动下,媒介已高度渗入社会,无媒介,不社会。基于互联网技术的网络媒介,乃至方兴未艾的元宇宙,都继续给新闻业带来翻天覆地的变化。新闻业的重要内容新闻评论,也发生巨大的变化,本教材的内容努力跟上这种变化的脚步,力图抓住新闻评论中的新变化新发展,故章节设置如下:

第一章网络新闻评论概述。网络新闻评论的兴起与技术的发展密不可分。技术的每一次发展都促进了评论形式、内容的变化,而且随着技术的不断发展,评论形式、内容也将不断更新。网络社会的兴起发展,让我们不仅

生活在真实的社会中，同时也生活在虚拟的社会里。两个社会是互相平行，又是互相联系的；两个社会有交叉的地方，也有各自不同的规律。这是网络新闻评论兴起的不可忽视的背景之一。网络新闻学评论自己发展的规律主要表现为商业网站已经把评论性意见的生产作为他们的生存策略，而自媒体的发展，为网络评论提供了更大的发展空间。网络具有交互性、开放性的特点，这些特点也深刻体现在网络新闻评论之中。交互性主要是体现在由以前单向的传播变成了双向的乃至多向的传播，受众甚至可以与编辑和其他受众之间形成一种新的传播场域。网络新闻评论具有开放性的特点，开放性的特点第一个是指空间上的开放性，内容可以瞬间传遍全球，所以它很容易形成一种网络意见的聚合，同时网络新闻评论基于它的开放性，使它的影响性远远大于传统的新闻评论。

第二章网民如何参与网络。网络新闻评论与传统新闻评论最大的区别是大量网民加入评论中，形成了网络评论的互动性特点，构成了网络评论的圈层化传播。这一章重点关注网民参与网络的方式；区别了网民、公民、民众这些概念，重要的网络平台的不同特点，网民以个人、集群的形式，在网络上形成各类圈子；探讨了网民“潜水”、网络圈子等网络现象。

第三章网络新闻评论的写作。新闻评论的写作，国内如马少华老师、曹林老师、丁法章老师的教材已经介绍得比较详细。本教材的重点是突出网络新闻评论的特点，比如网络新闻评论的选题，网络新闻评论论点的确定、论据的选择、论证方式等。

第四章融媒体背景下的新闻评论。媒介融合处于进行时，深刻地影响着新闻评论的形式。随着媒介融合的推进，报纸、电视、广播都在进行着深刻的媒介融合，这里面有体制的变化和媒介表现形式的变化。本章特别注重案例（所引案例皆标明出处，个别案例略有删改，未标明出处的为本书作者所写）的介绍，比如《人民日报》、中央广播电视总台以及其他一些地方台的探索。

第五章介绍网络新闻评论失范行为的表现：网络负面议题、网络谣言、网络语言暴力。网络新闻评论失范行为的原因：一是法律法规不健全；二是网络治理模式相对滞后；三是网民的媒介素养不足，社会责任感缺失；四是互联网平台机制建设缺陷；第五是媒体缺乏正确行为引导；第六是网络意见领袖受到诸如经济利益的诱惑。规避网络新闻评论失范行为要从法律、政

府、网民、平台、意见领袖几个方面着手。本章还讨论了网络新闻评论创作者的素质，包括政治素养、理论素养、知识素养、社会素养、文字素养。

第六章介绍了网络舆情、舆论形成的规律，以及如何运用评论进行网络舆情的引导。进行舆论引导首先要讲政治，党管媒体是讲政治的重要原则，网络舆情的引导策略包括价值指导和约束机制，法律和行政法规监管机制，新兴媒体舆论引导机制。

第七章海外新闻评论。介绍了海外传统媒体的数字化转型过程，海外原生网络新闻评论的发展以及特点，同时介绍了这种转型和发展带来的影响。

第八章介绍了新闻评论在实践中的几个专题。新闻评论是一个实践性非常强的科目，西南交通大学的新闻评论非常重视实践教学。这一章是教学中总结出来的需要特别训练、做到过脑过手的内容。

全媒体时代新闻传播教育改革应以习近平新时代中国特色社会主义思想 and 马克思主义新闻观为指导，加强思政教育，以满足国家战略发展需求为目标，与中国具体实际相结合开展工作。前言部分的三个视频，从宏观上介绍了如何将课程思政贯通新闻传播人才培养体系；从微观上具体到这门课程如何实践“专业+思政”的路径建设。全书结合第八章的业界老师视频，学生实践成果展示视频，较为全面地勾勒了本课程从理论到实践，全面实施思政教育，结合西南交大理工科院校的特点，践行“诤实扬华”的交大精神，构建跨专业、多学科、复合型的人才培养模式。

每章后有“学后思”视频，是曾经参加这门课程学习的同学的感受，里面有肯定，有反思，有学习方法的介绍，有学习过程中发生的小插曲。这些来自同学的反馈从一个侧面反映了这门课程的发展变化，反映了在融媒背景下，教者、学者在教学中位置的变化，具体这到门课程在实践“以学生为中心”的教学，开展“翻转课堂”的曲折探索。这些对后来学习者有一定的启发。

我们努力围绕“四力”来突出新闻评论应用文科的学科属性，在教材编写中贯穿以下四点：

一是充分体现了卓越新闻传播人才教育培养计划的要求。2019年，西南交通大学传播学专业入选国家一流学科建设项目，在“新文科”建设背景下，西南交通大学传播学专业推进“卓越新闻人才教育培养计



新闻评论教育教学  
概述二

划”，开展“国情教育，实践育人”，将“专业内容与实践内容”相结合，大力开展教学改革，实施翻转课堂的教育改革建设的新模式，建立了立体教学模式。这本教材是西南交通大学推进新文科建设、国家一流专业建设和卓越新闻传播人才教育培养计划 2.0 的成果，体现了以学生为中心，着力实施教学改革，建立立体教学模式的成果。

二是充分体现了新闻评论发展的新特点。随着网络 and 手机媒体的发展，新闻评论的主阵地已经从传统媒体转移到网络媒体，新闻评论要适应传统媒体与新兴媒体的融合发展。本教材体现了新闻评论的这一发展趋势，系统介绍了网络评论的理论知识框架，从网络新闻评论兴起的背景，重视网络思维的建构，分析了网络评论的新特点、新趋势，重点阐述了如何运用网络新闻评论引导网络舆论。

三是注重实践。网络新闻评论属于新闻业务类课程，具有较强的实践性。在教学中，我们设置了这样的目标：第一，鼓励学生面向社会，发现现实生活中的“真”问题，对新闻热点做出正确的判断，在各种价值观纷乱的社会中，不忘初心，牢牢树立马克思主义新闻观；第二，评论是观点性的、判断式的，掌握纸质媒体、电子媒体和网络媒体新闻评论的特点，掌握图文声光电传媒技术，将抽象的思想、观点用群众喜闻乐见的方式传播出去；第三，通过社会实践，理论联系实际，深刻理解“群众路线”的含义。这可以激发学生的新闻理想，塑造学生的新闻职业道德操守和新闻伦理精神，增强学生对新闻职业和价值的认同感。本教材重视实操，书中有大量的案例和专章训练，可供参考。

四是本教材成功将教法融入教材中。以往的教材很难直观地将如何教课体现在教材中。本教材借助新形态，可以和教材使用者分享如何进行新闻评论课程教学。比如，课程通过小视频展现了课程如何将思政教育融入教学中，如何与图书馆、宣传部等单位合作，开展跨学科教学。新形态加入了学生的互动。本教材注重学生使用教材的体验感，在教材中加入了历届毕业生的感言，对学弟学妹的建议；不仅有老师 5 分钟的系列微课，还有思政视频、学生的优秀作业展示。现代技术使得以前无法生动地在纸媒中展现的课堂教学的整体风貌得以呈现。



新闻评论教育教学  
概述三

欢迎使用本教材的学校和老师、对新闻传播教学改革感兴趣的老师联系

我们，共同交流，共同进步。

## 第一章 网络新闻评论概述

- 第一节 网络新闻评论兴起的背景 .....001
- 第二节 网络新闻评论的概念 .....007
- 第三节 网络新闻评论的特征 .....009

## 第二章 网民如何参与网络

- 第一节 网民、公民与民众 .....016
- 第二节 网民如何参与网络 .....018
- 第三节 网民言论的发生地 .....024

## 第三章 网络新闻评论的写作

- 第一节 网络新闻评论的选题 .....030
- 第二节 网络新闻评论的论点 .....045
- 第三节 网络新闻评论的论据 .....066
- 第四节 网络新闻评论的论证 .....083
- 第五节 网络新闻评论的标题 .....091

## 第四章 融媒体背景下的新闻评论

- 第一节 融媒体背景下的新闻评论 .....103
- 第二节 融媒体背景下的报纸评论 .....114
- 第三节 融媒体背景下的电视评论 .....126
- 第四节 融媒体背景下的党媒评论 .....136



## 第五章 网络新闻评论言论失范与评论者素养

- 第一节 网络新闻评论言论失范 .....148
- 第二节 网络新闻评论言论失范的规避策略 .....158
- 第三节 网络新闻评论者的素质 .....161

## 第六章 网络新闻评论与舆论引导

- 第一节 网络新闻评论在舆论中的作用 .....167
- 第二节 网络舆情、舆论形成的规律 .....170
- 第三节 网络舆论引导 .....177

## 第七章 海外新闻评论

- 第一节 海外传统的新闻评论平移到网络 .....192
- 第二节 海外原生网络新闻评论的发展 .....195
- 第三节 网民在新闻下面的评论 .....200

## 第八章 网络新闻评论实训

- 第一节 认识融媒体中心 .....207
- 第二节 网络新闻评论写作实训 .....207
- 第三节 网络新闻评论的选题策划书 .....208
- 第四节 网络视频评论制作实训 .....215
- 第五节 网络评论引导舆论 .....215

## 参考文献 ..... 217

## 后记 ..... 219



# 第一章

## 网络新闻评论概述

### 第一节 网络新闻评论兴起的背景

#### 一、技术进步

人类探索的脚步不停，技术进步的趋势就不会改变。在传播史上曾经有过五次技术革命。第一次是语言传播，第二次是书写传播，第三次是印刷传播，第四次是电讯传播，第五次是正在进行的网络传播，并且人类传播革命一直呈加速度状态发展。从动物传播进化到人类的语言传播用了 200 万年，从语言传播进入书写传播用了 9.5 万年，从书写传播跨入印刷传播花了约 4 000 年，而从印刷传播迈进电讯传播只用了 1 200 年，从电讯传播进入网络传播的时间更短，只有 102 年，而网络传播至今只有六七十年。可见，传播革命的步伐、传播技术和手段的革新在时间上是以越来越快的趋势发展的。最先发生传播革命的地区或国家，不仅社会进步和文明的程度高，而且在竞争中也处于明显的优势地位，如语言传播时代的克罗马农人，书写传播时代的古埃及人和希腊人，印刷传播时代的中国人，电讯传播时代的西方发达国家，网络传播时代正处群雄逐鹿的阶段。现代社会日新月异，推动这些变化的，正是技术的力量！不重视技术的进步，就必然落后。直到 20 世纪 90 年代以前，互联网的使用一直仅限于研究与学术领域，其进入民用，进入千家万户不过是短短近 30 年的事情，然而其发展势头令人叹为观止。截至 2021 年 1 月，世界人口数量为 78.3 亿。2021 年 1 月，全球使用互联网的人数达到 46.6 亿，全球互联网普及率为 59.5%。互联网这条信息高速公路是世界上最繁忙的高速公路。

技术给媒介带来了前所未有的变化。网络是一种建立在数字化技术基础上的能够传输多种信息的媒介，这些信息包括文字、声音和视频信息。数字化技术使网络媒介能够包容传统传播媒介的所有信息形式，成为迄今为止形式最广泛的媒介。数字化技术消除了传播中产生的“噪音”，成为迄今为止“保真”度最高的媒介。数字化技术

突破了传统大众媒介信息形式的局限性，全面丰富了媒介信息形式。数字化技术增强了各媒介间的互动与配合，形成多种媒介组合优势。可实现“从一种媒介流动到另一种媒介”，实现传播过程中多种媒介的自由转化。

5G 的到来，将推动更多技术以集群和联动态势发展更迭，促成一场全新的信息革命，对人类社会产生前所未有的深远影响，而且这个技术还在不断地完善、发展。5G 技术，不仅仅只是 4G 的迭代，而且会带来 5 个革命：第一是平台化，5G 不仅仅是连接，它是平台技术，很多业务都可以在平台上面提供跨时服务；第二是只要有 5G 网络覆盖的地方，就能实现大宽带、低延时、广连接；第三是云化，现在的带宽不足以让云化使用，而 5G 可以随时随地接用；第四是智能终端，通过云化之后，把一部分的渲染能力、计算能力放到云上面，将大大扩展智慧终端、智能终端的内存能力、计算能力、显示能力；第五是中国将拥有全球最大的 5G 网络，5G 将赋能各行各业。对新闻业来讲，5G 网络能够提供的连接密度达到每平方千米近 100 万台设备，整个社会将形成无处不连接的泛在网格局。在 5G 网络的支持下，由传感器取代传统情境下媒体的角色、绕开专业媒体的跨界生产将越来越普遍。

中国人民大学新闻系的蔡雯老师预测，区隔纸媒、广播、电视的形式边界将不复存在，新闻业将在内部进行一轮自我融合。未来专业媒体数量也会减少，其职能也会发生一些变化。比如从功能单一的新闻生产机构转向功能多元化的新闻与公共服务型组织。信息可以被工业化生产，但包含价值元素的新闻不能。传统媒体从业者会从采写编的传统岗位解放出来，更多地转向意见性信息的生产。新闻评论在 5G 时代将成为新闻业的支柱！我们很难把握 5G 的渗透范围、多面影响，以及拥有驾驭 5G 技术的能力。总之，我们都将经历这场变化给新闻业带来的巨大影响，我们不得不主动或被动地卷入其中。



网络新闻评论兴起之  
技术进步

## 二、信息超载的互联网社会

从字面上看，网络新闻评论中的“网络”二字，代表着此类新闻评论存在的媒介。这个媒介不同于以往的任何媒介，因而需要花一些时间了解一下网络社会。

“网络社会”这个词已经使用得比较普遍了，在不同的语境中有不同的含义。2001 年 1 月 20 日《人民日报》所载《政府推动：中国信息化的关键》一文中说：“通过政府上网、企业上网，带动学校上网和家庭上网，形成网络社会。”实际上是指“网络社会”（Network society）；而 2001 年 4 月 6 日《人民日报》所载的《网络社会还需要诚信为本吗？》一文中说：“网络社会不同于我们接触的真正现实，更多

的是停留在一个虚拟的世界……”则是指“网络社会”（Cyber society）。我们所讨论的新闻评论所依赖的新环境当然是指后者，即通过网络技术等模拟现实情境所形成的一个沟通信息的虚拟空间，这个空间是一个非工具性的互动场所，是人类交往的一种虚拟网络环境。“虚拟空间”为人类的沟通和互动创造了一个新的场域和一种新的形式。我们来看一段科幻作品中关于未来社会的描写：

当卡洛走进工作室的时候，天已经黑了。她下午的慢跑比平常多花了一些时间，而且晚饭后她又贪看沙漠的落日——今天的落日格外好看，她走进房间，戴起控制手套，要了一间办公室。她的四周立刻出现整面墙壁的真皮精装书，前面则出现了一张办公桌。“让我们看看上个月的销售数字吧。”她一开口，桌上就出现了一卷数字报表开始卷动。卡洛一边看，一边指出一些需要调整的数字。几个小时以后，有个声音提醒她说日本的同事已经准备好了。办公室的一端忽然消失，出现了一个在大太阳下坐在游泳池边的男人。他俩开始比较彼此的分析结果，并一起准备几个小时以后的一个电话会议。最有趣的是：那些真皮精装书、办公桌、游泳池，甚至阳光，全都是子虚乌有，根本就不存在的。

这是一位科幻作家为我们描绘的未来城市“虚拟环境”中的一天。所有我们看到的都可以称为信息，信息则来自电脑。比如触觉，其实只是一串的信息。一只手可以分为2万个平方毫米的小方块。假如你戴了一只手套，可以在这2万个小方块中发出2万种不同的压力；如果一秒钟变换10次信息，触觉就可以看成是每秒钟200万位元的信息流，比普通电视讯号少100倍。结果就是，如果信息充分，触摸真的桌子和戴上手套，手掌感受到的压力一模一样，其实两者是难以分辨的。实际上，在科幻作品中出现的情景，现在已经不再稀奇，并可能在不久的将来成为现实。

主人公卡洛跑步与晚餐是在真实的社会中完成的，而她戴上控制手套——一种智能可穿戴设备后，她就进入了一个虚拟的世界，里面的办公室、办公桌，以及后来出现的阳光、泳池，都是在她当前的现实世界里不存在的。就她所进行的活动来看，她是在工作。她不用离开家，她的联络对象泳池男，甚至不用离开他娱乐锻炼的场所，就完成了工作。这个虚拟的世界又有其真实性，从卡洛与泳池男所进行的工作交流来看，其互动的过程效果和最终结果并不是虚拟的。我们也可以说卡洛与泳池男进行的是可视的网络互动，这种互动在本质上也是种社会互动，不同的只是其形式而已。网络将会深刻地改变我们的社会互动模式，是虚拟的，也是真实的。虚拟的是环境，而真实的是社交！



网络新闻评论的兴起之  
网络社会

曼纽尔·卡斯特的《网络社会的崛起》一书中提出了网络社会的概念。卡斯特给网络下了一个定义，他说：“网络由一组相互连接的接点构成，接点依赖于具体网络

的类别。”在网络中，所有的接点，只要它们有共同的信息编码（包括共同的价值观念和共同的成就目标），就能实现联通，构成网络社会。理论上讲，网络是一个可以无限扩展的系统。比如说，在全球金融流网络中，它们是股票交易市场及其附属的先进服务中心；在欧盟管制的政治网络中，它们是国家的内阁和欧洲的官员；在信息时代的全球媒体网络中，它们是电视系统、新闻报道组以及产生、传输、接收信号的装置等。现实社会中的所有结构都可以搬到网络上去。网络社会强调的是“网络化”的社会，由计算机网络这一电子交流的回路构成，信息化的，全球化的，与现实社会相平行的一种社会结构。我们看到“互联网+”带来的改变。未来数十年，互联网和人类社会的融合会到什么程度，是一个令人好奇又不得其解的问题。

进入 Web2.0 时代以来，人们越来越多地以真实身份出现在各种网络社交平台，连接着许多现实的社交关系。因此，我们越来越倾向将互联网称为网络社会而不是“虚拟社会”。网络社会的深层意义在于，它是与现实社会同等重要的一种新的社会形态。这个社会既在映射传统的现实社会，又在形成自己独有的社会系统和数字文明。更重要的是，网络社会与现实社会在不断地进行深层互动，未来的社会将是融合两者的全新社会。

网络真正形成了一个社会，而不仅仅是一种新媒体、新商务和新的交流方式。最大的特征就是个人成为互联网的主体，具体地说，未来每一个人，除了在实际生活中的自己，在网上都有一个自己的代表，在网上能够体现他的个性、他的思想及其他各种信息，同时别人也可以随时与你沟通交流，每一个人都成为互联网的一个“节点”。新生的网络社会具有不同于以往任何社会形态的两面性，它是由个人、人类、民族国家、民族社会等众多的网环环相扣、错综复杂地交织而成的。

网络社会是一个众声喧哗的社会，被称为是一个信息超载的社会，也是冗余信息大量存在的社会。综观媒介领域，信息工业正以其技术创造的快速方式使信息媒介从数量上呈倍数增长，信息内容呈几何增长，信息形态、媒介系统都在发生前所未有的变化，特别是随着以快捷交互、对等传播为显著特征的国际互联网对当代人类社会信息传播的影响日益加剧，信息传播形态发生了显著的变革。人们由被动接受推送的信息，转为主动选择信息；由听命于一家之言到多元复合交流；传播关系转向以传为主、传授交互、授传合一的交流网络关系。当今是一个信息大爆炸时代，我们每天接收的信息量相当于 170 份报纸。每年新版图书增加 25 万本，可用知识每 4 年增加一倍。只要我们打开电脑，就能从互联网上接收各种各样的信息，有被动推送到我们眼前的，有我们主动打开的；有无用的，有有用的，让人应接不暇。在这个时代，人们不仅仅需要知道当天发生的很多新闻，掌握信息，更需要对新闻进行解读和理解，从新闻中理清观点、寻找解释、印证思想、指导行为，而新闻评论正是解读新闻的重要

形式。在这个时代，新闻评论的重要性前所未有地凸显出来。

### 三、新闻评论自身发展的需要

人们对媒体的使用决定了媒体的影响力。随着网络不断发展，网民数量不断增加，传统的传媒格局被完全改变，网络媒体的影响力越来越大。2011年，美国的受众被问到如果从电视和网络中舍弃一个的话，你会选择舍弃哪个？结果49%的人选择舍弃电视，48%的人选择舍弃网络。这是美国人第一次认为互联网比电视重要。



网络新闻评论的兴起之  
评论自身的发展

作为媒体重要内容的新闻评论，也向网络转型。

一是随着传统媒体上网而上网。互联网传递信息的快捷性对传统媒体是一个极大的挑战，传统媒体需要迅速调整自己的战略主动向互联网进军。1995年开始，中国的新闻媒体陆续有了自己的电子版。1998年，互联网传播领域商业网站的异军突起，新浪网、搜狐网、网易等这些商业门户网站开始全面涉足新闻传播业务。2000年，一些中央级的传媒网站纷纷改名改版，如2000年8月21日起，人民日报的网站名称从人民日报网络版改为人民网，新华社的网站在之前就已改为新华网。2000年5月28日，上海解放日报社、文汇新民报业集团、上海人民广播电台等十家主要的传媒机构，联合创造了东方网，其定位为新闻传播。这些传统媒体的新闻评论也就照搬到网上。

二是商业门户网站的推动。为了对网络信息进行有效管控，我国《互联网站从事登载新闻业务管理暂行规定》第七条明确规定，网站没有新闻采访权，只有对新闻的转载权，这样就造成以下后果：网络媒体不得不从传统媒体有偿或无偿地转载新闻。那么，如果从这个观点出发，网站在新闻报道方面并不占有比传统媒体更强的优势地位。比起传统媒体来，网络媒体除了在突发事件的传播速度上略快一点，在内容上并没有突出之处，甚至在网络媒体上还出现过几次严重的新闻失实事件，网络媒体在受众中的可信度比较低。因此，在互联网发展早期，网站在传媒领域的竞争中，网络新闻评论的重要性突显出来了。



人民网、东方网、新浪网的  
基本介绍

网络新闻评论不像传统媒体那样讲究对独家报道发表独家评论，以起到旗帜、灵魂和眼睛的作用，而是借助广泛链接，同一事件信息量巨大，通过不断增料翻转，吸引眼球，传播力大，影响力大。由于作者众多，网络新闻评论的原创性和个性化可以



成为网络媒体建立网站品牌，扩大网站影响力的重要手段，所以网络新闻评论也迅速得到媒体网站的认可，成为网络新闻事业做大做强的内在需要。

回顾网络新闻评论的发展，它是伴随着一个个重要的行为事件，如印尼排华事件、9·11事件、美国袭击我国驻南联盟使馆事件、非典疫情等重大的国际国内事件而使得“网络新闻评论”被人们认识，逐渐声名鹊起的。

中国人民大学的彭兰教授是长期关注网络新闻传播的学者。她说：“就我所知，中国网络舆论发端的标志性事件，是1998年5月印尼排华事件后，全世界华人也包括国内在网上的抗议活动。”当时印度尼西亚政局动荡，华人在印度尼西亚惨遭欺凌。

“由于国内的BBS还不多，因此许多人是利用新加坡《联合早报》的论坛，当时他的论坛不是BBS，而是读者发邮件，由编辑进行筛选。”位于美国的中文信息站点华渊发起了“黄丝带”运动，这个运动的目标是为印尼华商争取平等权利，请支援印度华商。这项运动呼吁了全球华人以电子邮件的传播力量，将黄丝带的内容传播给更多的人。彭兰教授说由于网络的无国界性，当时很多抗议活动是由国外的网站发起或以国外网站为平台的，但是其中也体现了中国大陆网民的意见。真正以国内网站为平台表达民意的标志性事件，则是1999年5月9日，人民网为抗议北约轰炸我国驻南联盟大使馆而开设抗言论坛，这是传统媒体网站开设的首个时事新闻类论坛。据当时参加了抗言论坛的网友回忆，抗言论坛已经成了世界上最大的演讲厅，尽管当时还是拨号上网，成本非常高，但是很多人整天坐在计算机旁敲打着键盘，网上舆论是一边倒的抗议和谴责。一个月过后，人民网的论坛就改版了，改成了现在大家看到的强国论坛。当时改版的时候，强国论坛发布了一个数据，在改版之前的40天内，抗言论坛发了9万条帖子。据CNNIC的数据表明，参与BBS论坛社区讨论组、微信、微博，渴望在网络上发表的言论占了7%，排在经常使用网络服务的第9位，中国的网络已成为中国人发表言论的重要渠道。

进入21世纪，中国的开放程度进一步深入，政府给了人民议论国事较宽松的公共话语空间。日益增强的民主意识和参政议政的自觉要求，使人们有了发表言论的意愿，而网络的出现使人们有了谈论时事的便利条件。言论在网络上的开放程度非常高，只要不发表危害国家和社会安全的有害信息、不传播色情和淫秽内容等有违法律和社会公共道德的信息，每一位网络用户都可以自由地在网上说出自己的看法和观点。网络强大的互动性吸引人们在网络上积极发言，一个人只要有话想说，有话要说，理论上他就可以在网上找到一个发言的场所。总的来说，网络媒体带来的主要变化有三点：网民的言论空间放大，范围更广阔，只要具备上网能力的人在法律允许范围内，都可以通过网络平台说话，发布信息，留言表达声音，不再受传统媒体“把关人”的控制；网民的角色发生了变化，具有了双重属性，不仅是信息受众，也是信息



发布者；网络媒体通过多级传播和链接传播，在短期内可以形成强有力的网络舆论，随着时间的推移，这种舆论声势不断扩大。

现在，网络媒体日新月异，网络新闻评论已成为各个新闻网站必不可少的栏目，而且通过类似于“我要发言”评论的栏目设置，使得网络新闻评论渗透到网络新闻的每个角落，网络新闻评论已经从关注重要新闻事件过渡到了常态化，同网络新闻一起，成为网络媒体关照社会生活的重要镜子。

## 第二节 网络新闻评论的概念

21 世纪初，人民网创办“人民时评”，网络新闻评论开始进入学者的研究视野。对于网络新闻评论的概念，国内至今没有形成定论。国内的一些学者对网络新闻评论做出了以下界定：



网络新闻评论的概念

丁法章教授在《新闻评论教程》中将其定义为：“网友就当日重要新闻在网上发布的个人署名的言论。每篇字数一般在五百至千字之间为宜。”

王兴华教授在《新闻评论学》中将其定义为：“网络媒介编辑就最近重要新闻，在新闻网页上所设的观点、论点、评论等言论专栏里发表或发布的署名评论。”

金梦玉教授在《网络新闻实务》中简明地概括了网络新闻评论的定义：“网络新闻评论就是在网络媒介上就新闻事件或当前事态发表的评价性意见。”

胡文龙教授认为：“网络言论指的就是网络传播中的意见性信息。”

彭兰教授则把网络新闻评论定义为：“网络新闻评论是在网络媒体上就新闻事件或当前事态发表的评价性意见。”

殷俊教授的《媒介新闻评论学》中认为：“网络新闻评论是以互联网为载体，针对新近发生的新闻或变动的事实，利用文字、链接、图片、影音等手段，发表的宣传性、意见性的主体化信息。社会处于转型期，呈现出文化多元化、价值多元化的客观趋势，而网络评论最能适应并反映出这种趋势。”

杨新敏教授在《网络新闻评论研究》一书中把网络上的评论按照与其网络的结合程度进行区分：

① 上网评论：指将传统媒体的新闻评论搬到网上，每篇评论的内容没有发生变化，但是它的生存环境变了。

② 网上成文评论：指那些仍然以单主体出现的、成文的评论，但那些评论不是原发于传统媒体，而是原发于网上的。它包括各网站中的原创评论、博客中的评论和

论坛中的原创主贴。

③ 网化评论：指那些以论坛的形式出现的多主体讨论式评论。这种评论有众多的参与者，每个参与者都以对话的方式与其他人进行观点交流，这种观点交流多以跟帖的形式进行。

四川大学蒋晓丽教授在定义网络新闻评论的概念时，格外强调了网络新闻评论应具有新闻价值。还有学者认为，网络本身就是兼容并包的，网络新闻评论也不宜做过多的限定。如果硬要把某些出现在网络中的评论剔除出去，就会极大地降低网络新闻评论的丰富性，也会伤及网络新闻评论彼此的联系和互渗。

综上所述，目前对网络新闻评论的定义有两种比较具有代表性的观点：第一种观点认为网络新闻评论是在网络平台中对最近发生的社会事件发表的看法和观点，包括评论文章和一般性的跟帖；第二种观点认为网络新闻评论仅指对当下发生的社会事件或凸显的社会问题发表的评论性的署名文章，往往有篇幅要求。可以看出，对网络新闻评论概念界定的分歧源于对“评论”理解的不同，如首发网络是不是标准，字数限制是不是依据，焦点在于是否将网络上留言板内容或者跟帖回复内容作为研究对象。有网络评论实务界人士认为，严格地说，那些先发表在其他媒体上然后转载到互联网上的评论并不能叫网络评论，网络评论是指首先发表在网上的评论。相对传统媒体的评论，它的形式更加灵活多样，可能是张贴在论坛、个人主页、博客的文章，也可能仅仅是新闻或者文章后面的跟帖。字数有鸿篇大论，也可能就是简单的一个“顶”字——我们知道，表达意见和观点，未必以篇幅见优劣。我们经常见到，往往一个简单表达情绪的帖子，由于后面很多个“顶”，使它具有了出人意料的传播力度。

这种把转载自传统媒体的评论排除出网络评论的观点，从单篇作品的写作角度来看，是有道理的。但也有学者从网络传播环境和效果的角度着眼，认为网络评论应包括“将传统媒体的评论搬上网”的“上网评论”。这是因为：所有上网的传统媒体评论都被集纳到了一起，这一集纳，就使单篇的评论所有的自足性不复存在，它与其他相关的评论建立起一种超链接，成为超文本的一个节点。在其原有的生存环境中，它与原有媒体中的其他内容互文，并突显出来，成为那一媒体的旗帜和灵魂，以一种相对统一的声音作用于它的接受者，发挥着极强的效果；但上网后，它就只是诸多媒体声音中的一种声音，这种声音在无数杂音中面临竞争。关于评论，《现代汉语词典》是这样解释的：“批评或议论”可以说是人们关于一些新闻事件发表简洁明了的看法。评论也是批评或议论的文章，一般以论说文的形式出现，表明媒体和个人立场。从评论的这两层意思不难看出：新闻评论是针对现实生活中新近发生的、具有普遍意义的新闻实践和迫切需要解决的问题而发表的评论。它是新闻宣传的旗帜和灵魂，与新闻报道一起形成新闻宣传工作中两种最基本的形式，是媒介内容不可缺少的部分。

与传统媒体一样，网络媒体除发布新闻外，就重大新闻事件也会及时发表评价性意见，引导舆论。

评论是一种文本信息。文本信息分为事实性信息和观点性信息。事实性信息指对实体、事件及其属性的客观性描述；观点性信息也常被称为意见，本意是人们对事物所产生的看法或想法。例如，“我昨天买了一部相机。图片质量超棒，电池尺寸也不大，携带方便”，其中“我昨天买了一部相机”为事实性信息，而“图片质量超棒，电池尺寸也不大，携带方便”为观点性信息，具有主观色彩。因此，概括地讲，评论包括人对某种事物持有的观点，以及对所持有观点的阐释。按照这个观点，网络评论应该包括网络跟帖。

### 第三节 网络新闻评论的特征

网络新闻评论同其他媒体的新闻评论一样具有新闻评论的基本特征，即新闻性和政论性。新闻性是强烈的时效性、评论对象的新颖性、现实的针对性三者的统一；政论性就是指新闻评论要从思想、政治或伦理的角度分析、论述问题。除这些基本特征外，网络新闻评论与传统新闻媒体相比还具有一些特殊的表征。

#### 一、网络新闻评论的交互性

网络评论拒绝任何形式的“话语霸权”，倡导自由探索，力主平等交流，为公众提供民主的讲坛，构建说话的平台。由于网络媒体交互性强，网上网下实行联动，与传统媒体往往要过一段时间才能了解受众的反应不同，它一



网络新闻评论的交互性

般在网上发布的同时，就引来网民的评论，有人喝彩，有人反对，直抒胸臆，各抒己见，从而形成一种生动活泼的话语空间。譬如，评论《我看上海楼市》上网不到1小时，就引来众多网民议论纷纷，有人说文章作者是“既得利益代言人”，甚而有人指责其“一定有好几套住房在说风凉话”。当然，也有不少网民支持文章的观点，为作者的“持之有据，言之成理”叫好。此外，报纸发行受地域制约，广播播放受频率影响，电视传送受频道限制，而网络则将偌大的世界变成一个“地球村”，使网络评论具有穿透时空的力量，瞬间可以到达全球的家每户。

网络新闻评论是传统新闻评论在网络平台的延伸和创新，与传统新闻评论相比，其依附于互联网平台使其在内容和形式愈来愈多样性的同时兼具了快捷、互动、灵活

等优于传统新闻评论的特性，丰富了新闻评论的内涵和外延。作为公共管理者进行社会管理、舆论疏导的重要工具，网络新闻评论是一种兼具专业性的准公共产品，因此网络新闻评论具有交互性、开放性、实效性特征。

网络新闻评论的主要特点，是在传统网站和论坛的基础上借助网络即时社交平台的流行，从而为传受双方带来的交互性。网络新闻评论在新闻网站、论坛和社区的普及首先打破了传统大众传媒强化“传播”、弱化“交流”这种不利于双向交流的模式，使新闻评论跳出了极少数专业人士进行信息传播的闭环。新闻网站、论坛和网络社区等传统网络平台对于传受双方交流的“限制”实际上取决于快节奏下人们对这些平台的使用频率，相较于传统媒介，网络使普通公民掌握了“被限制”的主动性。即时社交平台的网络新闻评论使得网络新闻评论的传播逐渐演化成一种社会信息的共享行为。

事实上，传统媒介上的新闻评论是少数人的观点对多数人传授，是一种表达主体对接收主体的单向“传授”。这种传授由于受到各种限制，普通受众很难实现真正意义上的与传播者进行具有交流性质的对话。同时，即使短期内在某种渠道上形成了这种对话机制，但是受时间、版面和传播者观念的限制，这种机制也很难形成一种常态。而网络新闻评论实际上提供了传受双方互动的一种可能，即“专家与专家间的互动、专家与网民间的互动以及网民与网民间的互动”。这种互动性不仅有助于对对方观点的理解，同时不会由于交流的时滞使互动双方失去交流的热情。在整个交流的过程中，通过同步或者异步的思辨，促进了新的观点的生成，提升了受众的参与和表达的积极性，形成“观点广场”，使网络新闻评论在民意表达和舆情引导方面的作用得到高效发挥。

网络即时社交平台的网络新闻评论与网络社区、论坛的网络新闻评论的交互性存在的区别在于匿名性的减少。社交平台的网络新闻评论与新闻网站的新闻评论不同，在部分社交平台发布的网络新闻评论不再有匿名性下的安全感，因此互动双方会更加注意言论发表所形成的成本，这将更容易实现交流上的理性互动。

新媒体时代互动式新闻平台使传统的接收主体从被动接收者转变为主动参与者，其话语地位明显提升。接收主体的反馈直接影响着表达主体的话题选择和表述方式，接收主体评论的数量、观点以及点赞量直接体现了表达主体提供的新闻的社会价值。从这个角度来看，接收主体通过评论和点赞完成了主体交互转换，是新闻话语交际的评判者和监督者。

传统新闻传播模式中的表达主体在网络新闻评论交际中不仅可以充当接收主体，也可以直接参与评论，以新的表达主体的角色发表自己的见解，补充或修正新闻内容，回应评论中提出的问题，就某一评论发表自己的观点，在多重主体角色中自由交

互切换。另外，网络新闻评论板块不仅是对新闻本身内容的反馈渠道，也是新闻读者间、新闻读者和新闻作者间互动交流的平台。网络新闻评论的盖楼模式可以轻松实现网民间的大讨论，在你一言我一语的交互交流模式下，表达主体和接收主体可以随时互动更替，各抒己见，畅所欲言。一则新闻的网络评论参与主体人数往往以千万计，其中一则评论又可以获得大量接收主体的关注和反馈，这种波浪式和叠加式的传播方式犹如蝴蝶效应，会引发巨大的社会舆论，充分体现信息时代新闻传播的社会影响力。

作为网络新闻评论的对象，新闻报道本身也是不容忽视的。新闻报道的表达主体即新闻作者，在传统新闻传播模式下居于主导地位，这归因于传统新闻平台并不设置供大量读者反馈的渠道，新闻作者虽然在一定程度上需要关注读者的兴趣和偏好，但并不会获得即时和公开的评价。一则新闻是否获得读者的关注、其观点是否获得读者的肯定、相关新闻事件影响力的大小很难考证。另外，就传统的新闻评论而言，话语权掌握在少数新闻评论员手中，新闻评论的读者亦无通畅的反馈途径。作为一种全新的言语交际模式，网络新闻评论的出现改变了传统的新闻传播方式，开创了新媒体时代崭新的新闻互动形式，涉及少数新闻作者和众多的评论者两个方面，其中的评论者既是传统意义上的新闻读者，也是网络评论中的表达者，他们不再是新闻报道的被动接收者，不仅可以积极参与对新闻的逆向反馈和评论，还可以在评论者之间就新闻本身和某条评论形成新的互动交际，这一认知操作过程构成多元主体参与的多层次语用模式。传统新闻从作者到读者的单向传播方式被交互式的多层次的传播模式所替代，主体角色灵活，关系平等，主动性强。

## 二、开放性

网络新闻评论的开放性是指评论主体的开放性，评论对象的开放性，评论内容的开放性。

评论主体的开放性是指在大众传媒时代，社会言论掌握在传统媒体手中，公众要公开发表自己的信息和意见必须向报刊、广播、电视投发自己的新闻作品，而能否发布取决于媒体的选择和把关。

一条重要的新闻发布后，媒体一般都会表达对这一问题的看法，而各个媒体发表的评论，就深度、广度和群众的参与度来说，各有不同。报纸、广播和电视由于受时空的限制，不可能对每条新闻发表评论，同一重要新闻有的是单独写一篇评论或两三篇评论，而大多数是在文章的末尾把作者或媒体的观点说出来。网络新闻评论不受空间和时间的限制，任何网民都可以通过网络论坛上就新闻时政和社会民生问题发表议



网络新闻评论的开放性



论、交流意见。网民对新闻内容进行深挖广掘、广开言路，发表意见或评论，形成“百花齐放、百家争鸣”的气氛。有些网络媒体为了适应不同的网民群体，把所设置的论坛分为“深水区”和“浅水区”以适应不同的网民。“深水区”要求网民的评论超过1 000字，“浅水区”则不超过100字，可以是一段话，可以是一句话，甚至是一个字。我们从网上可以看到一些重要的新闻或现象，少时也有几十条，多时则成百上千条。

评论对象的开放性，是指网民对新闻对象的关注的范围，大大突破了传统媒体。在这里有国家大事，有街谈巷议，有阳春白雪，有下里巴人。例如，1998年“印尼排华”事件，华人在印尼受到令人发指的迫害。位于美国的中文信息站点“华渊”发起了名为“为印尼华裔争取平等权利，请支援惨遭凌虐的印尼华妇”的“黄丝带运动”。新加坡《联合早报》电子版在这一事件中及时开设的“印尼局势读者论坛”，为全球华人提供一个谴责暴行的场所，在华人世界中引起了巨大反响。7月16日论坛开通当晚，就收到了二三十份读者来信。截至8月31日，一个半月的时间中，共收到4 000多封读者来信，论坛共刊出读者来信600多封，这些电子邮件的内容或传递信息，或谴责暴行，或提出建议，或探讨问题。出于不同立场和角度，读者间常展开争论。又如，2005年湖南卫视“超级女声”节目就刮起了网络风暴，一场比赛过后，在新浪“超女”专题的网友留言突破了百万。无论在报刊媒体时代或者是在广电传媒时代，这样跨地域跨时间大规模集中的评论热潮也是难以想象的。

网络评论开放性的特点，使之能吸纳不同国家、不同疆域的人们广泛参与，由此可以在重大问题上迅速形成强大的舆论力量。就这一点而言，网络评论的影响力远非传统大众媒体可比。另一方面，评论内容的开放性，是由于网络新闻评论的内容不像传统评论有严格的审核，因而内容相对开放。这种开放带来了网络新闻评论内容的空前生动，同时也带来了不良言论的有害影响。面对新闻评论内容的开放性，如何趋利避害是亟待解决的问题。

### 三、与新闻事实同步的时效性

杜骏飞教授在《网络新闻学》中描述道：“全天候的滚动新闻是网络媒体独有的新闻形式。在网络上新闻文本的时间已经细化到了几分几秒。”<sup>①</sup>在时效性方面，网络新闻评论与新闻事实之间是同步的。针对新闻事实和热点问题，网民们迅速地发表评论，即时跟进的速度是网络新闻评论相比传统新闻评论最大



网络新闻评论的时效性

<sup>①</sup> 杜骏飞：《网络新闻学》，北京：中国广播电视出版社，2001年，第54页。

的优势。因此 24 小时的滚动新闻评论、即时跟帖发表意见、可供随时更新的个人网络日志火爆了。新闻评论借助网络传播的即时性实现了无时不评。

这是网络作为工具的技术性所决定的。以网站、论坛、微博、微信为载体的新闻后面，都有留言区的设置，这使受众可以在看到新闻后秒评，观点立刻进入网络世界，评论与新闻事实之间的时间差无限缩小。一条新闻后面的评论可以有数千条，甚至不同的观点在评论区展开激烈论战，不断地爆料与评论交织，评论区成为另一个新闻现场。

这种信息生产和传播的机制是传统媒体打马不及的。在过去一对多的情况下，只有个别媒体能够出现在新闻现场，所以媒体间的竞争主要是独家新闻的竞争。在网络新媒体环境下，信息传播呈现多对多状态，即所有人向所有人传播，每个在新闻第一现场、第二现场的人都可以发出支离破碎但仍然具有信息价值的事实。在这种情况下，新闻信息不再为媒体所垄断，媒体间竞争的注意力，越来越从“第一个发布”转为“第一个解读”，即在第一时间提供更多背景、观点和评论，满足人们在重大事件面前对方向感的需求。在网络舆论事件中，第一个发布的确可以占领话语权的高地，但已经失去先机的一方，如果能够成功进行对己有利的第一时间的解读，也不失为一种高明的舆论应对和引导技巧。需要说明的是，有人说在网络时代，网络成为“时效媒体”，传统的纸媒则转为“深度媒体”。实际上，任何媒体都是拼时效的载体。对于纸媒来说，这个时效可以不是突发消息的时效，而是全景还原的时效；可以不是事件本身的报道时效，而是事件阐释解读的时效。

#### 四、超文本的表现形式

网络链接的方式可以将网上各种新闻评论汇集起来，形成内容丰富的评论专版。这得益于网络的超文本编辑技术，这种技术的特征在于一方面互联网上新闻信息的联结不再仅仅是线性的，而是网状的超链接，一个字、一个词、一句话都可以直接转接到另一个网页，这样就可以在有限的页面空间内无限地扩大信息容量。以一个网络新闻评论主题为中心，以其文本内以及周围的超链接为半径，形成该评论主题的一个辐射网。这些由链接联合在一起的网页形成了该新闻评论主题的立体层面，展示着它的由来、相关背景、相关评论等。评论内容只提供了一个开头，具体内容则是通过超链接的方式展现。超本文方式在这里促成了评论内容的全面和完整。报刊新闻媒体有版面的限制，广电新闻媒体有栏目时间的限制，都不可能如网络新闻评论一样做到内容上的海量集纳和充分展现。

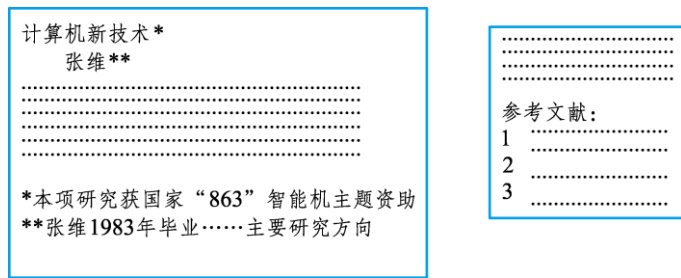

印在纸上的科技论文的第一页

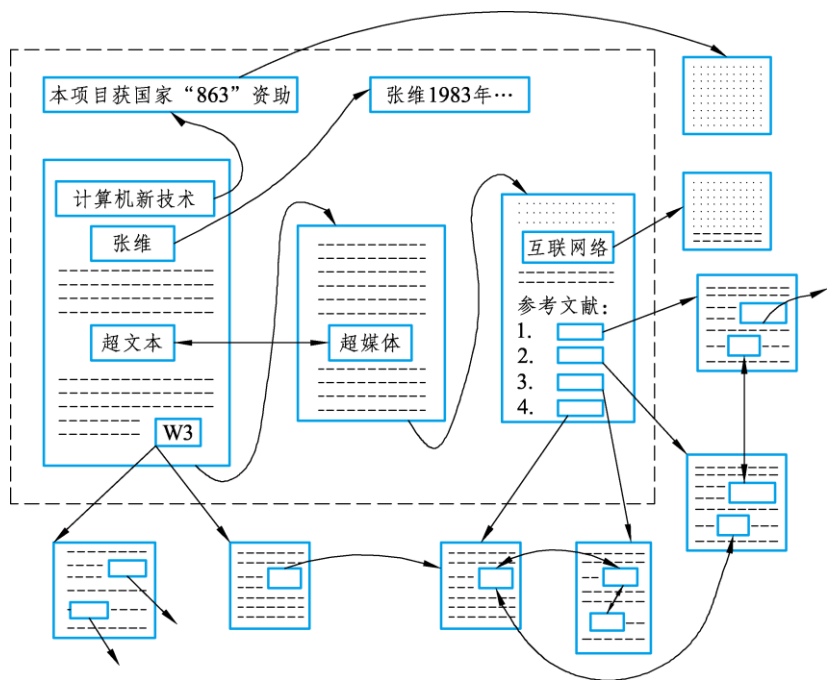

用超文本组织“印在纸上的科技论文的一页”

网络上的文本结构不再仅仅是文字，而是可以综合声音文本、图形文本甚至图像文本，任何媒介和个人都可以通过这种超文本结构浏览和发布意见。在一个页面里，多样的媒介新闻评论、网民新闻评论可以同版亮相；文本新闻评论之外又可以综合图形、影音新闻评论。相较之下，报刊新闻评论缺乏影音，广播新闻评论缺乏画面，电视新闻评论缺乏文字深度，而网络的超文本则给网络新闻评论带来了多媒体的全方位感受。新闻主题下，页面以链接的方式汇集了大量的评论，包括该版编辑发表的编者按、图片、评论、网友留言、网友调查，还有诉诸声音的播客评论、“news 茶座”这样的播客音频评论。各方观点真正以各种形式济济一版。



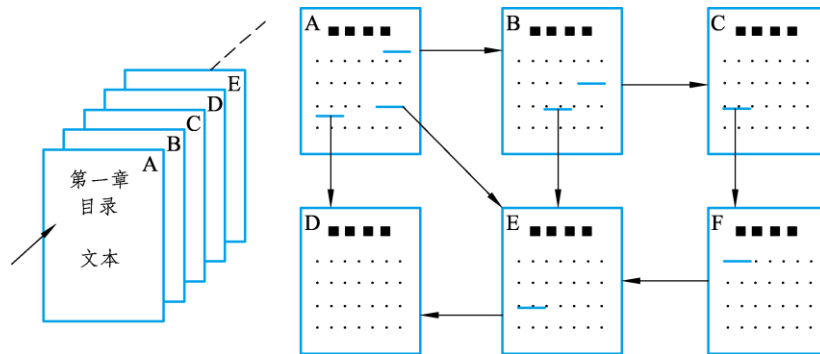

文本的线性结构与超文本结构

### 课后练习题

简答题

1. 结合技术进步与我国的新闻管理制度，谈谈网络新闻评论的发展原因。
2. 谈一谈网络新闻评论对传统评论形式发展的影响。
3. 为什么网络时代，媒体的竞争从“第一现场”变为了“第一解读”？
4. 结合具体的案例，谈一谈融媒背景下新闻评论的生产模式发生了哪些变化？



学后思（1）

## 第二章

# 网民如何参与网络

网络社会的崛起，使得人们的活动由传统真实的社会逐渐转到网络上。互联网不再仅仅是信息沟通和传播工具，而是一个全新的社会，包括传统社会的一切组织结构，人们在网络上的活动呈现出不同以往的变化，产生了网民、网络社区等一些新的名词。

《网络受众心理行为研究》一书的研究对象是“网络信息查询”这一特定网络活动的“网络受众”。有鉴于此，国外有研究者认为用网民（Netizens）这个词才能更好地突出网络对人们社会活动的巨大影响。Netizens 一词是米切尔·霍本创造的。霍本认为人们理解的“网民”其实有两种概念，一种是泛指任何一位网络使用者，而不管其使用意图和目的；另一种是指称特定的、对广大网络社会（或环境）具有强烈关怀意识而愿意与其他具有相同网络关怀意识的使用者一起合作，以集体努力的方式建构一个对大家都有好处的网络社会的一群网络使用者。也就是说，并非所有“网络使用者”或“网络受众”都够资格被称为“网民”，只有那些其网络活动“具备一定的特征与特质的网络使用者”才可被称为网民，“网民一词具有正面的含义”。维基百科对网民的定义认为“网民鼓励扩展社会族群的活动，比如传播观点，丰富信息，试图将网络培养为一个知识资源和社会资本的场域，并且为自我整合（self-assembled）的网络社区做出选择……他们利用并知晓网络的一切（use and know about the everthing in the network），通常具有自我激励（self-imposed）的责任推动网络的发展，并鼓励言论自由和开放阅览”。

### 第一节 网民、公民与民众

“网民”这一概念虽然应用广泛，但直到目前为止，尚未形成普遍认同的权威定义。较早使用“网民”这一概念的学者米切尔·霍



街头采访

本认为，网民是指非以地理区域为依据所形成的，具有社区意识的、相互发生行为联系的一群网络使用者。郭玉锦等从网络社会学的角度提出，社会上经常互动的上网者形成了一个新的人类社群，人们把这些上网者称为网民。毕宏音认为，网民指经常以互联网为传播和交流媒介，通过参与网络互动来发表个人见解，从而表达个人的情绪、态度和意见的互联网使用者。匡文波在《网民分析》一书对网民的定义则比较宽泛：“网民泛指上网者。上网者除通过浏览等方式接收信息外，还经常通过 BBS 论坛、电子邮件、网上聊天等方式发布和传播信息，即扮演信息传播者和接收者的角色。”权威的中国互联网络信息中心在其定期发布的《中国互联网络发展状况统计报告》中对网民的定义是“过去半年内使用过互联网的 6 周岁及以上中国居民”。这一定义从在网时间、年龄、国籍等方面进行了界定，但标准非常宽松。



网民、公民、网名的概念

新闻评论中的网民，是指以网络为工具或平台，了解各种信息，参与意见互动，并表达意见、观点和情绪的人。

网民包含于公民之中，即网民只是公民的一部分，而非全部。公民之中，总有部分人因为各种原因不能或没有成为网民，如年龄太小，不具备上网的硬件、技术，对网络没有兴趣，不习惯使用网络等。不管网络基础设施如何发达，网络技术如何普及，总有部分公民始终会置身网外。

网民超出公民之外，是指一部分非公民也可以成为网民。如外籍人士，也能借助网络工具和平台从事与国内政治相关的参与活动。2008 年 CNN 等西方媒体对中国的一些事件进行歪曲报道后也出现了类似的情形，这类网民虽然总体上数量较少，但我们却不能因此忽视其客观存在，更不能忽视其政治参与行为及其影响。

在上网的那部分公民中，公民与网民也并非一一对应的关系。一个公民不等于一个网民；反过来说也是成立的，一个网民不等于一个公民。有时一个公民可以化身多个身份不同的网民，如他可能在家使用一个网名，在办公室使用另一个网名。从统计学上说，这一个公民是数个网民。一些所谓的“水军”，他们为了发帖、投票的需要，往往拥有成百上千个网名，可以化身为成百上千个网民。但有时候，一个网民也可能是数个公民，比如说在家中共用一个 IP 地址、一个网名的夫妻等。

虽然网民与公民不能一一对应，但绝大多数网民的现实身份其实就是公民。魏英杰指出，公民就是网民的现实身份，而网民则是公民的“昵称”。绝大多数网民，无论以公开的身份还是隐匿的身份，以一个网名还是多个网名出现，不论其积极参与还是消极参与、主动参与还是被动参与，都是在传播观点，表达利益诉求和政治情感，

都是公民权利的应有之义。

在网民的网络参与中，“网名”这一概念不能不提及。所谓网名，简单地说就是网民在网络空间进行各种活动时使用的化名。同一个网民在不同的网络平台上活动，可以使用不同的网名，如在论坛上他可以叫“随心所欲”，在 QQ 上是“樵夫”，而在网络游戏时，他却变成了“渔民”。即使在同一个网络平台，他也可以使用多个不同的网名，一个人化身为甲、乙、丙、丁多个网民发出相同的声音或发表不同的观点。因此，在网络舆情中，我们表面上看到的参与主体是网名所代表的网民，但实质上是藏身于网名背后的人。

公民以其实体性身份化身为网名，网名这一虚拟符号代表的是网民。网民以半虚拟体的身份在网络空间从事参与活动，但本质上却是公民参与。公民、网民、网名虽然不能一一对应，却如此密不可分：网名虽多虽滥，但网名的背后是网民；网民半实半虚，但网民的实质是公民。我们因此发现，英语中的“网民（Netizen）”一词由 net（网络）和 citizen（公民）两个词组合而成竟是如此贴切。

## 第二节 网民如何参与网络

### 一、网民个体

大多数情况下，网民都以个体的形式参与网络。他们关注网络内外的社会现象、公共事务，关心自己的利益与公共利益。他们通过网络获取信息，发布信息，进行沟通交流、意见表达。当发现自己有话要说、有情感要表达、有态度要表明时，他们就会与其他网民一起，在各个不同的网络空间里以不同的方式表达自己的意见、观点和情绪。许多网民每天打开电脑的第一件事，就是进入自己平时最关注的网站，了解最新的信息，就像传统条件下许多人每天手捧报纸细细浏览一样。一旦发现有与自己利益攸关的重要信息，有事关国家民族利益的时政要闻，有网络媒体推荐的热点新闻，有众人争相评说的社会现象，有其他“聊友”转发的各类热帖、段子，就会点击阅读、跟贴、转帖，或者参与讨论和交流。一些“意见领袖”或深度参与的网民更是长期关注某一方面的信息，热心为其他网民进行信息搜集与补充、新闻解读与评说、观点阐释与发布。在多数情况下，他们并不需要他人的动员，而是自觉、自主地投身其中。即使有的网民以发帖、转帖等形式在网络公共空间中传播信息，发布倡议和呼吁，对其他参与者而言并不具备约束力，其他参与者是否采信其信



网民参与网络的方式

息，是否响应其号召，完全取决于其自身的利益、兴趣、情绪和态度。某种意义上，他们就是独立地进行信息生产与加工的媒体人。

根据网民对网络评论的热衷程度和参与程度不同，可以将他们区分为浅度参与者、中度参与者和深度参与者。

浅度参与者主要通过网络了解信息，他们是信息的消费者和关注者。但他们或受时间、精力限制，或因表达能力缺乏，或因兴趣不高，较少表达自己的意见和观点，更多的时候他们处于一种“潜水”状态。即使表达，也仅限于在跟帖中以简短的语言表达自己的态度和情绪，或利用即时通信工具随意进行信息传播、交流、讨论，发表一些碎片化的言论。他们的参与主要体现为关注、围观。他们在网络中以众多的“在场”人数构成压力。对于网络中的某一方来说，他们可能是目击者，他们用自己的点击行为说话：“我们在呢！”而对于另一方来说，他们的点击则相当于在说：“我可看着呢！”围观能给当事人带来巨大的压力，也能使一同围观的人产生人多力量大的感觉。因此，关注、围观并非无足轻重，也并非无所作为。当围观者受到某个事件的激发，或者受到某种动员时，他们随时可能发声、呐喊、呼叫。

中度参与者具有一定的参与时间、精力，相应的知识准备，不仅关注面较广，而且主要通过论坛、跟帖等形式积极发表言论，其意见和观点的表达比较完整。他们的参与主要体现为说自己想说的话。在网络中，他们是主要的发声者，以呐喊、助威、喝彩等形式造就网络上的鼎沸人声和热闹场景。

深度参与者一般具有较高的教育水平和较好的经济条件，在某些专业领域拥有充足的信息与知识储备，能够对有关的社会问题进行深层次的思考和完整、系统的表达。他们更多运用网络评论的形式进行表达，言论质量较高，能从新闻事件中敏锐地捕捉、发现、升华主题，从网民平时的关注中洞悉网民的心理状态，因而，他们的意见和观点往往能对其他参与者产生程度不一的影响，有时甚至被传统媒体所采纳。在网络中他们是“意见领袖”，他们人数最少，却犹如站在高台之上带领群众高呼口号者，话音一出，能声贯全场，引领众人。

那些在网络中从不发声的“潜水者”是不是参与主体？或者换句话说，那些虽在网络中，却从不明确表达自己意见、观点、情绪的网民是不是网络新闻评论的参与者？对这一问题，学者的观点不尽一致。本书认为，“潜水者”也是参与者。他可能并未参与讨论，更极少表明自己的意见和态度，但这并不代表他没有意见和态度。可能是别人已经说出了他想说的话，可能是他对这个话题不感兴趣，可能他不习惯于网络上嘈杂的表达环境，可能为了规避被人“拍砖”的尴尬，可能还有更多的理由，促使他选择默默地关注。米勒曾根据公民在政治参与中的行为和态度将其区分为三类：一类是“冷漠者”，他们基本上置身于政治之外；一类是“旁观者”，他们只在较低

程度上卷入政治；还有一类是“好斗者”，他们以各种方式积极介入政治。一般而言，“好斗者”在整个人群中是少数。按照米勒的这种划分，“潜水者”至少可以列入“旁观者”之列。在美国，“一言不发的权利”和“自由讲话的权利”同样受到宪法第一修正案的保护。因此，不表达、不发言也是行使参与权的方式之一，并不表示他不参与。

许多情况下，网民选择“潜水”是出于安全考虑。参与中的安全性始终是影响参与的一个非常重要的因素。网络所独具的身份隐蔽功能为网民选择以潜水的方式来掩护自己，为以不表达的方式进行参与提供了极大的便利。网民选择“潜水”也有可能只是为了顾及自己的面子或者尊严。许多网络讨论中，不同的意见和观点往往会招致其他网民的批判、声讨甚至人身侮辱。在网络中，除少数网民出于某种坚定的信仰，或出于利益维护的目的而勇敢地表达自己的立场、观点外，绝大多数网民仍然属于浅度参与者。当他们遇到不适合自己的意见时，为了维护自己的尊严，他们会“知趣”地选择沉默或者离开，以免自己受到伤害。2006年，百度与北京大学联合开展的一项调查表明，年龄越小的网民越愿意在论坛中发言，而随着年岁的增长，他们会更多地选择旁观和“潜水”。

因此，所谓“潜水”，表明他已在水中。换句话说，“潜水者”已经成为一名围观者或关注者，已经成为一名潜在的发言者。就像在某个座谈会上一样，没有发言，并不代表他没有意见和态度，他只是因为各种原因暂时没有表达而已，但这丝毫不影响他参与主体的身份。

## 二、网络参与群体

关于网络参与群体，美国学者瑞高德将这种网络空间中的虚拟群体定义为“许多人通过在网络媒介长期的公共讨论和情感交流中形成的一种基于网络人际关系的社会聚合”。由于网民个体势单力薄，他们往往自觉或不自觉地结为群体，“因共同的兴趣，或对某一特别事务共同关注而迅即发出‘群体’的声音，并使他们的声音被政府和政治家听到。”有的学者也将网络参与群体称为网络共同体。李斌指出：“网络共同体是网民在网络上基于主观或客观的共同特征所结成的一种‘团体’或‘组织’。”它既包括在网络上进行政治参与活动的现实政治群体，也包括以网络为工具或平台而结成的新的参与群体。我们可称前者为上网的群体，而将后者称为网上的群体。

伴随着互联网的发展，网民行为的组织化趋势越来越明显，一些微信群网络社区已经出现了准组织化运作的实例。那些持有相同观点的网民长期自发地聚集于某一论



坛，形成具有强烈倾向的自发性团体。普通网民在其中发表意见、寻找同志，而一些“意见领袖”则在其中积累影响，积聚人气。一些网站、论坛、聊天室的名称将其群体的观点、态度、倾向表露无遗，成为相同意见持有者的俱乐部。著名的天涯社区“肝胆相照”论坛的维权行动不仅在网上进行，而且延伸到了网下，如将代拟的“两会”议案、提案分别寄送给全国“两会”代表和委员，刻录专门的“游说光盘”分送代表、委员和媒体等。

与传统意义上的参与群体有固定的领导人、有相对严密的组织结构、有相对固定的成员不同，网络参与群体呈现出鲜明的特色，主要体现在：

其一，参与的自发性。没有一个网络参与群体是网络管理者或其他人强制形成的，网民完全自主参与或不参与哪个群体，加入的程序也并不严格，许多仅仅通过简单的注册即可加入，退出也非常自由灵活。

其二，成员的同质性。加入群体的网民一般都具有某一方面的相似性或相同点，如共同的利益诉求，相同的专业或职业背景，相同的兴趣爱好，相似的心理体验，相似的遭遇等。因此，他们虽然素昧平生，却同病相怜、同声相求的共同性纽带足以使他们形成看不见的战线，成为不见面的战友，促使他们相互支持，相互鼓励，相互砥砺。

其三，组织的松散性。许多参与群体没有成型的组织机构，更没有严密的层级管理模式，有的甚至连明确的组织名称都没有，网站、论坛或者聊天室的名称就权且充当了名号。群体虽有少量核心成员，但成员数量不固定。参与的网民之间以兴趣、爱好等共同点为纽带，除了就共同的话题、共同的关注进行讨论与交流外，缺乏其他社会联系，也就缺少相应的规范和约束，网络参与群体往往有组织而无纪律。

其四，领导人物的隐秘性和低识别度。多数网络参与群体领导人的身份并不公开，他们是男是女，是学者还是农民工，许多参与其中的普通网民对此完全不了解，因而，网络参与群体多数情况下处于有组织而无领导的状态。实行网络实名制后，这一情况已经改变。

网络参与群体的兴盛，有以下几个方面的原因：

其一，利益群体的蓬勃兴起。利益群体，也称利益团体，泛指在一定范畴内利益与目标接近，因而具有某种精神共识并采取共同行动的人们所组成的群体。利益群体既可以是组织性的，也可以是非组织性的。一些具有相同利益的成员为了实现共同的利益相互呼应，相互支持，相互激励。

其二，网络群体形成的便捷性、安全性。传统群体的形成需要耗费巨大的时间、精力、金钱等成本。群体形成后，其维护和管理成本也相当大。成员如果分散在各地的话，集合与管理更是非常困难。如果群体的利益诉求与现行政策不符合，或者讨论

的议题与政府的立场相悖，组织者还要承担较大的政治风险。结成网络群体非常简单易行，如在百度等网站，网民都可以就自己感兴趣的话题设置讨论区，将与自己志趣相投、观点相同的网民聚集在一起。这些网民相互间或许从未谋面，或许相隔千山万水，表面上看似一盘散沙，但组织者旗号一立，志同道合者就会从天涯海角赶赴帐下，顷刻间聚集起千军万马。同时网络参与的匿名特点也为参与者提供了重要的安全保障。

其三，强烈的示范效应。群体性参与往往能够获得比个体参与更好的参与效果，同时也会使网民对群体的力量更加自信。当某一网络参与群体获得参与收益时，其他网民就会群起效仿。

在网络参与群体中，不能不提到“网络公关公司”。所谓网络公关公司是近年来兴起的以雇佣网络“推手”（或称“水军”）为主要手段，操控网络舆情，借以牟取利益的机构。2009年12月19日，中央电视台《经济半小时》以《揭秘“网络黑社会”》为题对此进行专题报道，称有些网络公关公司已成为“网络黑社会”。他们往往雇佣大量推手发帖、删帖，参与和制造网络舆情。“贾君鹏事件”就是网络推手制造舆情的典型案例。2009年7月，在某网站的游戏论坛上，突然出现一个标题为“贾君鹏你妈妈喊你回家吃饭”而没有任何内容的帖子。这是一起有组织的网络事件。某网络策划公司动用了800多名网民，注册了20000多个账号，除了凭空制造出“贾君鹏”这一主角外，还分别有人扮演贾君鹏的爷爷、爸爸、女友等，炮制出了10多万个跟帖，在短时间内引发网民对贾君鹏的持续关注和万人争说贾君鹏的奇观。其实该公司炒作“贾君鹏”的真实目的，只是为了让网民保持对某款网络游戏的关注。“水军”群体萌芽于2005年前后，至2008年开始规模化。如今，网络“水军”已经渗透互联网的每一个角落，也几乎活跃于每一起热门事件。“如果不是事后曝光，谁也想不到贾君鹏是为魔兽世界量身打造的；虐猫女是为猫扑造人气；国美股权、达能娃哈哈、3Q大战，水军们奉命要拿下的，则是一个个舆论制高点。”一些网络公关公司的专业化程度非常高，内部分工相当精细，有的公关公司甚至已经形成联盟，集体定价，集体发帖。他们数量不多，但能量巨大。

### 三、网络圈子

网络参与群体虽然是虚拟群体，但一般活动在某些固定的网络空间，有部分相对稳定的骨干成员，往往由现实社会中有声望的网民或网络“意见领袖”充当群体领袖。但许多时候，在网络中我们能够观察到一些临时性群体，他们只是在某一具体问题的讨论中，或者在某一共同关心的事件中，因为共同的观点、意见、态度、心理体



验或爱好而临时结成群体。他们有时是同一个 QQ 群中的聊友，有时同是某个知名博客的拥趸，有时同是某个微博博主的铁杆粉丝，平时他们之间没有任何交集，只是因为对某一话题、某一事件的关注而临时聚集到一起。当话题终结或事件淡去，他们便各自消散在人海之中，无影无踪，甚至连一声道别都没有。按照传统的标准，他们尚不能称为群体，因而我们借用杜骏飞的概念，称之为网络集群。所谓网络集群，是指一定数量的、无组织的网民个体，围绕特定的现实主题，在一定诱发因素的刺激下产生的，以意见的强化与汇聚为特征的，具有现实影响力的网民聚集。

斯米尔塞曾详细描述了集群行为发生的六个“必要且充分的条件”，包括：① 环境条件，即集群的空间与场地；② 结构性压力；③ 诱发因素；④ 行动动员；⑤ 普遍性的情绪产生或共同信念的形成；⑥ 社会控制机制。在网络舆情中，网络空间是集群行为发生的环境条件。网络就像一个容量无限的开放式广场，没有比网络空间更好的集群环境。“意见领袖”或发起者的动员虽然较为隐蔽，但在几乎每一次网络舆情中仍然有迹可循。而社会控制机制，是指政府作为社会管理的权力机构，在一定条件下“允许一场社会运动或一段集合行为的发生”。

网络就像一个巨大的广场，进入其中的网民可以选择任何一个自己感兴趣的人群驻足围观或参与讨论，因而形成了无数个圈子。每一个圈子大致上就是一个网络集群。促使网民加入某个圈子的只是讨论的主题以及自己的兴趣，没有人能对他施加任何约束。这种选择的自主性使他置身于某个圈子中时，有一种找到知音、找到同志的亲切感，会自然而然地将其他网民视为同道中人。因此，网络集群更多地基于网民的想象而存在。

散在的网民个体在网络空间的言论，与某人在熙熙攘攘的大街上所发出的一句感叹、一声吆喝并无两样。如果没有其他人的响应和共同参与，个体的参与并不能产生任何影响。正是因为众多网民面对同一事件、同一话题的共同表达，才使众多散在的个体汇集为群体，个体的声音变成共同的声音，个人的情绪化为群体情绪。网络舆情中，网民虽然以个体的方式参与，但总以群体的形式产生影响。因而，在网络舆情中，网民虽然端坐于天南海北的电脑前，却总能以群体或集群的形式参与其中；虽然远隔千山万水，却总能迅速地在网络空间完成集结。由于网民的集结具有广域性、自发性，因而，其规模往往难以预测；由于成员具有高度同质性，成员之间的群体认同十分强烈，其能量往往非常惊人；而由于组织的弱化、约束的淡化，一旦受到某种动员，其影响也往往难以估量。

作为参与主体，无论是网民个体还是网络群体、网络集群，其身份既虚又实。在网络空间中，网民的身份无疑是虚拟的，难以捉摸；但在现实社会中，每个网民都有自己的职业、阶层、经济地位、政治倾向和利益诉求，其参与绝对不是为了在虚拟空

间中发发牢骚而已，而是为了表达自己的意见、观点和情绪，或者为了追求和维护某种利益，因而必然对现实造成影响。

## 第三节 网民言论的发生地

### 一、BBS/网络论坛

BBS 是英文 Bulletin Board System（电子公告系统）的缩写，通常译为电子论坛或论坛。人民网“强国论坛”被公认为国内最早的中文论坛。1999年5月9日，即以美国为首的北约袭击中国驻南联盟大使馆的次日，人民网开设“抗议北约暴行 BBS 论坛”。6月19日该论坛改为现名。从此，该论坛成为网民就社会热点、焦点问题，特别是重大政治问题发表意见、建言献策的重要平台。“强国论坛”的网民分布在不同地域、行业和阶层，因而在论坛中往往能够听到各种不同的声音和观点。该论坛也经常邀请高端嘉宾作客论坛，与网民一起解读时政要闻，剖析社会热点。据闵大洪老师的研究，“强国论坛”的主题经常性排在前4位的分别是：中美关系问题、台湾问题、民主问题和腐败问题。学者评论，“强国论坛”为民众提供了言论空间、表达空间、话语空间，是中国社会主义民主政治进程的一个有说服力的窗口。



现在，几乎所有的门户网站都开设了论坛。每个论坛往往会开辟许多专题讨论区（也称板块）供网民自由选择、交流和讨论。在百度等网站，网民可以设定任何话题向百度提出开设论坛的申请，短短几年时间内，百度贴吧已经成为国内人气非常旺的论坛之一。网民可以根据自身的兴趣进入不同的论坛或板块，通过发帖、跟帖来表达自己的立场、观点和态度并与其他网民进行互动。普通网民在论坛中发表意见、寻找同志，而一些“意见领袖”则在其中积累影响力和知名度。一些持有相同观点的网民长期自发地聚集于某一论坛，形成具有强烈倾向的网络参与群体。

一些非新闻类网站开辟的论坛往往成为网络热点的重要发源地。它们既无官方色彩，又不属于门户网站，因而议题更广泛，内容更开放，表达更大胆，如凯迪社区的“猫眼看人”、天涯社区的“天涯杂谈”一些地方性贴吧在区域性热点事件发生时，由于地缘的相近性、利益的相关性等因素，往往能够吸引大量当地网民参与。在2000年，网络平台发展初期，这些平台起到很重要的作用。在厦门PX事件中，由于受项目建设影响的主要是厦门当地民众，因而当地的社区论坛如“厦门小

鱼社区”“厦门大学 BBS”“西祠胡同”（厦门版）等论坛在信息交流、意见聚集、行动动员等方面发挥了重要作用。而在一些具有普遍性关切的网络新闻中，表达平台则较为广泛，往往会吸引多地的多个论坛同时参与。如在重庆“最牛钉子户”事件中，网民在“猫扑论坛”中开通了名为“直播：声援史上最强重庆‘钉子户’”的专栏，以文字、图片、视频等多种方式对现场进行报道；“西祠胡同”的网民则发出了名为“声援重庆‘最牛钉子户’，你不是一个人在战斗”的万人签名帖。统计显示，参与的论坛和网民来自全国各地。

## 二、新闻跟帖

2000年4月，搜狐网率先推出“我来说两句”新闻跟帖，开网民参与新闻讨论、评论之先河。现在，几乎每一条重要新闻的后面，都有数量不等、长度不一的跟帖，从一个字的“顶”或“呸”，到观点独特、论述周密、长数千言的评论。其内容可以是对相关信息的补充与更新，可以是针对事件或信息的评论，可以是网民意见、观点与态度的表达，也可以是纯粹的情绪发泄。在跟帖中，网民一般围绕同一事件或信息进行表达和交流，因而主题相对集中。而后面的发言者能够看到前面的留言者的观点、态度、立场，既可以针对事件或信息本身，也可以针对前面留言者的跟帖展开讨论、交流。特别是在一些热点事件发生、热点信息发布、民意沸腾之际，亦是网民群情激昂、跟帖最多之时，一些热点新闻的跟帖甚至可以数十万条。

跟帖一般由发布新闻的网站进行审核。在对跟帖的审核上，各家网站的把关标准不一。一些门户网站和发帖量较大的网站或为回避可能的风险，或为减轻审核压力，往往采取严格的审核标准，过滤掉大量的跟帖，仅有少量跟帖得以显示出来。甚至在一些敏感的时政新闻后面，网站还会采取关闭跟帖、不显示跟帖、对跟帖的释放速度进行限制等措施对跟帖进行控制。因而，有的计数器显示跟帖数以万计，但是网民能够查阅的仅仅只有数十、数百条。一些发帖量相对较少的网站出于对在线网民数量的追求，则采取较为宽松的审核标准，只要网民的跟帖不违反法律、不触及底线即可，因而跟帖的审核通过率较高。但总的来说，随着微博等新的表达平台的诞生以及政府有关部门对跟帖管理的加强，新闻跟帖的总体数量在减少。

对于网民来说，跟帖表明他不仅关注事件或信息，而且有话要说，其参与强度显然较高。“新闻留言的篇幅和功能有限，因此观察新闻跟帖的最大意义在于跟帖数量，也就是有多少人在关注此事；同时可以看到网民的意见偏向。”由于在跟帖这一表达平台集中展示了网民的意见和观点，因而，它对网民的参与还能发挥一定的激励鼓舞作用。正如李永刚观察到的，跟帖不单是网民对新闻的简单态度和评议，它还可以相互取暖，可以不断追问，可以谐谑现实，可以一针见血，可以表达声援，可以呼

唤正义。跟帖呈现出的民意，貌似散乱，却显然更接近世界的原生态，它还在无意中聚集了散户的偏好。当新闻跟帖达到一定数量时，表明事件或信息不仅成为网民关注的焦点，而且成为网民表达的热点，因而也就标志着网络舆情即将或已经形成。

新闻之后的在线投票和在线意见征询与新闻跟帖类似，也是网民意见的重要表达平台。

### 三、博客/播客

博客，由英文 blog 音译而来，又译为网络日志，相当于私人出版且公开发行的网络杂志。“博客改变了‘新闻’从个人传播到公众的信息流动的本性……只要一按‘张贴’键，任何人都可以出版自己的作品，这将改变传统媒体的出版模式。”目前许多门户网站均开通了博客，也有一些专门的博客网站，如博联社、博客中国等。博客可以容纳较长的篇幅，比较适合详尽的信息传播和完整的观点表达。一些“意见领袖”往往在多个网站开通博客，系统地传播自己的意见和观点。一些专门的博客网站还设有时政类或者社会事件类的主题，在相关的主题下聚集了大批相对固定的博主和网民。他们在关注社会新闻、浏览博客和互动的过程中，经常性地就共同关心的问题进行讨论和互动。

播客与博客类似，但播客以传播音频、视频为主，其声像并茂，直观可感，因而具有极强的感染力。

### 四、微 博

微博是一个重要的舆情表达平台。2006年，Twitter 诞生，在全世界迅速发展。随着互联网技术的飞速发展以及自由观念的深入人心，越来越多的社交平台成为舆情发布和传播的重要渠道。微博有良好的互动性和新闻传播的便捷性，成为当前舆论传播的重要平台。近几年来，许多突发事情和热点话题都率先通过微博爆料出来，越来越多的公民通过微博、贴吧等形式表达诉求，阐述民情。2011年，新浪、腾讯两家最大的微博运营商相继宣布其用户总数突破1亿大关。一些演艺明星、“意见领袖”的微博往往拥有数百万“粉丝”（即关注者）。2011年春节期间，著名学者于建嵘发起的“随手拍照解救乞讨儿童”微博吸引了近百万网民加入“微博打拐”行列。

微博具备了4A的元素（Anytime, Anywhere, Anyone, Anything）不仅通过网站发布，也可以利用手机等移动通信工具发布，因而具有随身伴随优势。特别是随着手机上网的普及，从理论上说，每个手机都可能成为一个微博。2011年某地动车组事故发生后，一些被困车厢中的乘客用手机将事故经过、被困位置以及相关的现场图片发

送出去，使外界迅速了解事故的信息，并展开救援行动。参与救援者也将救援过程中的点滴细节随时向网民直播。当地网民还利用微博成功地组织了献血救人和驾驶私家车运送伤员、乘客等救助活动。



(1)



(2)

某某动车事件

微博具有更新、评论、转发、收藏状态四个基本功能，微博用户通过更新“动态”，与其他博友互动，在动态的信息交流过程中，形成带有倾向性的意见或言论。在传播方式上，微博病毒式传播的模式使得每条信息都可能在某一节点发生爆炸式传播。信息的采集者和传播者可能仅仅只有数名“粉丝”，但接下来的病毒式传播使得信息在任何节点上都可能发生爆炸式增长。微博的出现使 BBS、博客等传统的信息传播平台受到较大冲击，微博一跃成为信息传播的新利器，也成为网络舆情的重要来源。由于舆论主体的多样性、不定性，微博舆论非理智性特征明显。

有评论者指出：微博是一种字数非常有限的传媒方式，不足以负载说理需要的充



分信息。人们可以用微博发表结论性的断言、口号、警句和其他“罐头思想”式的言论，但无法用它来进行好的说理。微博通常使用感情色彩鲜明、富有修辞特色的痛快语言，这是因为微博信息需要借助强烈的感情色彩感染方能得以传播，结果便是不断强化、激励已经在起作用的情绪。富有感染力的话语给人一种雄辩的感觉，能够起到提高说服力的作用。然而，在这种说服中，需要把说理与感染力做一区分，有感染力不等于就有好的说理。

## 五、即时通信群

即时通信是一种基于互联网的支持进行实时信息交流的业务，在国内，即时通信群主要指 QQ 群和微信群等。它们往往基于同学、同事、同乡、同行、同好等关系而形成，实质上是传统人际关系在网络空间的投射，但它又突破了传统的地域、空间、时间等条件的限制，比传统的人际交往更方便、更快捷，因而联系更广泛。虽然每个群的容量有限，但每个群成员可以同时加入多个群，因而具有较强的叠加性，相当于将每一个网民个体的人际网络连接起来，足以形成一个庞大的社会网络。由于这个链条上连接的都是相互熟悉或具有一定认同感的人，社会资本的作用使得它所传播的信息容易为成员所取信。如 2008 年 4 月，为抗议北京奥运会火炬在法国巴黎传递期间所遭遇的一系列事件，网民杨某利用自己的 QQ 聊天室管理员身份，建立了“5·1 抵制家乐福”QQ 群。其他网民纷纷效仿，短时间内国内网民建立了多个类似的 QQ 群，关于家乐福的一系列负面信息以及开展抵制活动的相关信息在这些 QQ 群中广为转发，抗议和抵制的声浪一浪高过一浪。几乎与此同时，国内 MSN 群中也开展了“我爱中国红心签名”活动，一条呼吁“MSN 名字前请加 (L) China，支持 2008 北京奥运会”的信息在 MSN 群中广泛传播，数百万 MSN 用户响应，一时间 MSN 的签名档中一片红心，成了红心的海洋。

## 六、主题网站

一些主题网站也在网络舆情中发挥了重要的平台作用。这些网站由具有一定技术的网民自行建立、自行维护，一般都是围绕某一特定的主题而建立的，如 Ant-CNN 网、食品安全网等。网民在这些网站中的信息交流、意见交流一般围绕主题进行，因而往往成为网络舆情的集散地。孙志刚事件被网络披露的当晚，网民建立了名为“孙志刚，你被黑暗吞没了”的纪念网站。次日，纪念网站更名为“天堂里不需要‘暂住证’”，关于收容遣送制度、暂住证制度合法性和合理性等的讨论集中在该网站中进行。

## 七、手机为代表的移动通信工具

随着移动网络的日益普及，手机网民的增长也越来越快，以手机为代表的移动通信工具迅速成为重要的网络平台。手机既可以作为网络终端使用，如查阅信息、编发微博等，也可以作为中介使用，如用手机拍摄照片后上传至网络。早在 2008 年年初南方冰雪灾害期间，一个网名为“一个人们”的网民就利用自己具有上网功能的手机，将自己顶风冒雪乘车回家的艰难过程全程记录下来，并通过天涯论坛进行实时直播，吸引了众多网友跟帖。在湖北石首事件中，一名网民利用手机发布实时直播消息达 140 条。

每类表达平台都既有其专长，也有其弱点。如微博以其伴随性优势和数量优势往往能够及时提供信源、表达意见，但是在信息的完整发布、深度挖掘以及意见、观点的深入探讨、互动交流等方面却存在明显不足；论坛适合对某些话题进行长期关注和深度讨论，却在时效上略显不足；新闻跟帖较为适合观点的简短陈述，而系统表达明显不如博客；博客显然更适合深度参与者，大多数网民往往对观点鲜明、语言简短的微博、跟帖更感兴趣，而很少有人愿意花费时间和精力去认真品味博主的观点陈述和系统推理。因而，一个网络舆情的形成，往往是多个表达平台联动的结果。当某一新闻出现后，网民在新闻跟帖、论坛、博客、微博、聊天室等多个网络平台同时参与，形成多点共议时，相关的信息就会更加丰富、透明，意见、观点和情绪的表达就会更加充分。

平台融合目前已经成为网络媒体的一个重要发展趋势。有的网站将手机短信、微博与 QQ、MSN 等集成在一起，一些网站还对博客进行升级，将博客与邮箱、个人空间、圈子、论坛等加以整合，使得新闻热点一旦出现，就能形成多点联动、共同参与之势。

### 课后练习题

简答题

1. 网民是如何参与网络言论的？
2. 请谈谈网络上各个平台的特点。



学后思（2）

